

KATALOG
2018/19



N E U H E I T E N

The ART of COLOURS

Haute Couture für Ihr Zuhause



OBERFLÄCHENKOLLEKTION

Eine neue Oberflächenkollektion fließt in alle Serien ein und gibt dem gesamten Programm einen neuen Style.

Die Öloberflächen wurden neu aufgelegt, die Oberflächen O25 weiß (weiß Porenbetontes Bild), O26 naturmatt (durch geringen Weißanteil Roheffekt) und O27 natur (anfeuernder, kräftiger Farbton ohne Weißpigmente) lassen die Holzarten Eiche, Eiche Ast, Eiche Ast markant, Lärche, Fichte und Nuss neu erstrahlen.

Die Serie Urban wartet mit kräftigen Farben auf. Bei großzügigen Räumen in Verbindung mit unseren schlanken und schlichten Rahmenkonstruktionen können kräftige Töne als Gestaltungselemente integriert werden. Die Farben Braun, Rosso, Blue-Grey sowie Mocca setzten starke Akzente. Zur Betonung der Farbe bietet sich hier auch die Oberflächenstruktur sägerau (rough cut) an.

NEU 2018

BESCHLÄGEPROGRAMMINSCHWARZ

Schwarze Beschläge sind voll im Trend aber noch immer sehr individuell. Koch Türen war einer der ersten Türhersteller, der Schwarzstahl Drücker in das Programm aufgenommen hat. Mittlerweile deckt das Programm alle Beschlägearten ab: Drücker, Griffmuscheln, Stoßgriffe, Sicherheitsdrücker und auch Bänder. In der Oberfläche schwarz matt sind zudem Ganzglasbeschläge erhältlich. Die schwarzen Beschläge können auch Ihrer Türe einen außergewöhnlichen Effekt geben!

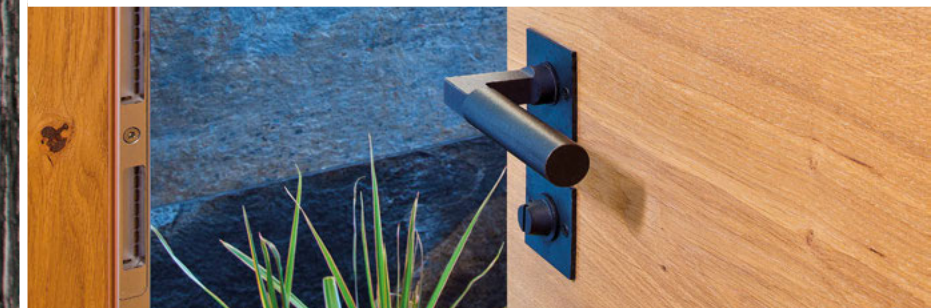
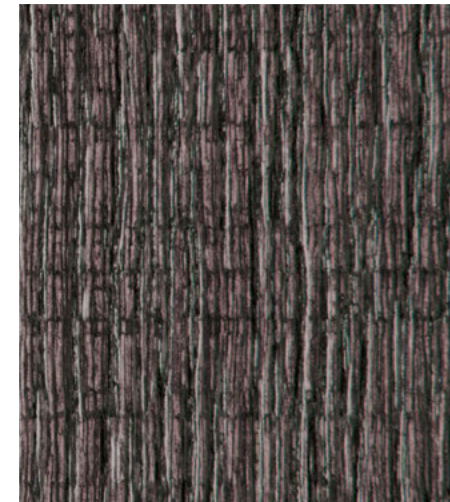

DRÜCKERMAGIC

Unser Magic System ist der erste elektronische Beschlag für Innentüren im Privatbereich, dem wir vertrauen. Das System gibt auf Berührung das Schloss im gleichen Augenblick frei. Dadurch muss kein Drücker betätigt werden – einfach Magic! Die Stromzufuhr kommt von Batterien.

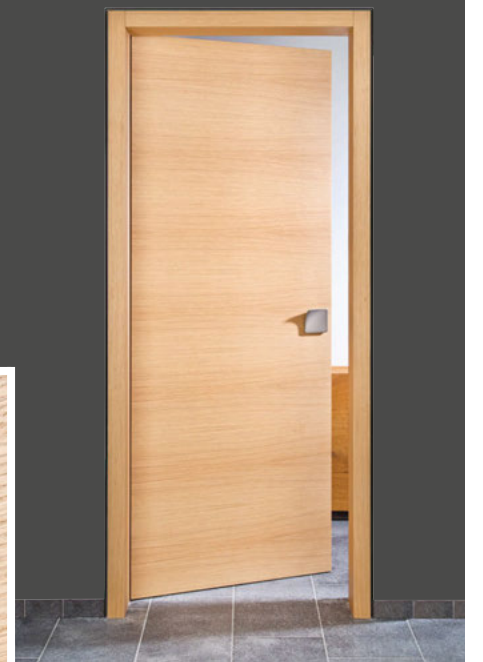

Durch 5 verschiedene Sicherungssysteme wird ausgeschlossen, dass bei einem Batterieausfall jemand ein- oder ausgesperrt wird.

STEINACHAMBRENNER

INHALT



KOCHTÜREN

- 2 | News
- 4 | Standort Steinach a. Brenner
- 6 | Schauraum
- 8 | Türhöhen

TÜRENSERIEN

- 10 | NATURA MASSIV
- 22 | URBAN
- 36 | LIFE
- 52 | HOME
- 64 | KLASSIK
- 76 | RUSTIKAL
- 88 | GANZGLASTÜREN

HOTELLERIE

- 100 | Koch Türen – Ein starker Partner

RENOVIERUNG

- 102 | Renovierung

KONSTRUKTION

- 104 | Systeme
- 106 | Türblattaufbau
- 108 | Schiebetürkonstruktion
- 110 | Wohnelemente
- 112 | Stockelemente
- 115 | Profile
- 118 | Beschläge
- 128 | Sicherheitstüren

WISSENSWERTES

- 130 | Holzarten, Oberflächen, Gläser
- 136 | Vorteile
- 138 | Umwelt
- 139 | Türenverzeichnis

Seit 39 Jahren wächst unser Betrieb stetig und gesund und dabei sind uns Produktqualität und Kundenzufriedenheit ständig mahrende Begleiter. In Steinach am Brenner fertigen 70 Mitarbeiter auf 15.000 m², mit modernsten Anlagen und in individueller Handarbeit ca. 17.000 Türen pro Jahr.

Das Produktspektrum deckt alle Bereiche der hochwertigen Innentüre ab. Die Funktionen Feuerschutz, Rauchschutz, Schallschutz, Klimaklasse und Einbruchhemmung sind bei 90% aller Türen möglich. Die Optik reicht dabei von Rustikal bis Modern, wobei furnierte Türen und Weißlacktüren die aktuellen Schwerpunkte bilden. Die Serie Natura Massiv deckt

alle Wünsche nach einer natürlichen Bauweise ab. Alle Türen werden bis zu einer Durchgangslichte von 280 cm auf jedes gewünschte Maß produziert. Alle Elemente werden vollständig im Werk zusammengebaut, um höchste Ausführungsqualität garantieren zu können.

Unser Ziel ist es nie stehen zu bleiben, wir forschen und entwickelnd dauernd, für noch mehr Innovationen, individuellere Fertigung, erhöhte Produktqualität sowie rationellere und flexiblere Produktion.

SCHAURaum



Wer seinem Zuhause neue Türen verleiht der hat zumeist viele Fragen. Wie schaut das aus? Wie fühlt sich's an? Wie passt das optisch? Alle diese Fragen lassen sich am einfachsten beantworten, wenn man die verschiedenen Möglichkeiten, Optiken, Oberflächen und Konstruktionen quasi live erleben kann. Auf 450 m² Ausstellungsfläche können Sie sich in unserem Schauraum zu all Ihren Fragen eine konkrete Antwort holen.

ÖFFNUNGSZEITEN

Montag - Freitag 08:00 - 12:00 und 13:00 - 17:00 Uhr
Samstag, Sonn- und Feiertage geschlossen.

Um Ihnen Wartezeiten zu ersparen bitten wir um telefonische Terminvereinbarung unter +43-5272-21021-301.



TÜR HÖHEN

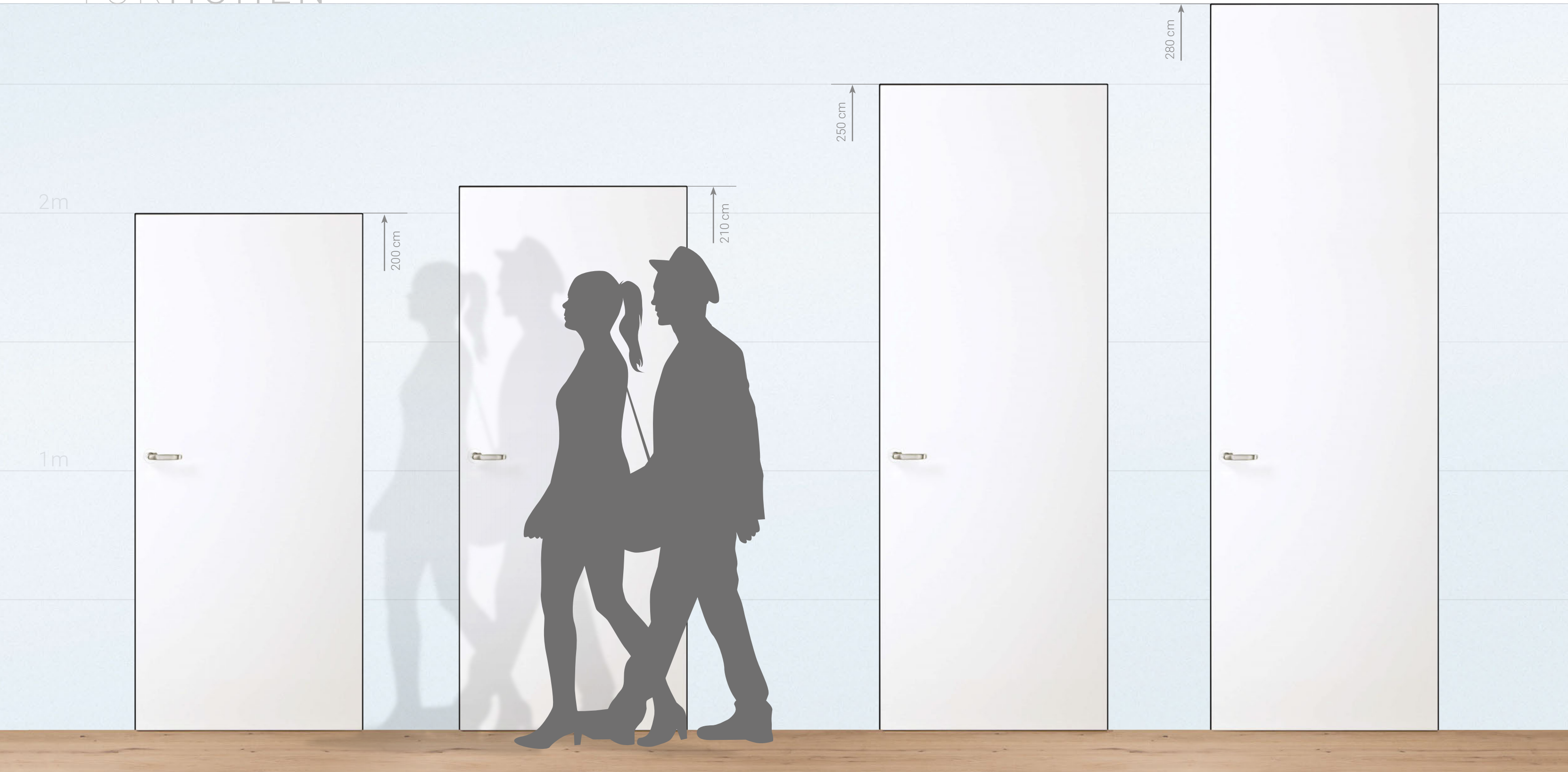

Die Höhe einer Türe beeinflusst ihr Erscheinungsbild sehr massiv. Die Normtüre mit Ihrer Durchgangshöhe in Österreich von 200 cm wirkt etwas gedrungen. Koch Türen bietet als Standardhöhe ohne Aufpreis die Durchgangshöhe von 210 cm an. Die Türe wirkt dadurch eleganter, da das Verhältnis von Höhe zu Breite die Türe schlanker erscheinen lässt.

Raumhohe Türen können auf normale Geschosshöhen bis 250 cm, aber auch bis zu einer Höhe von 280 cm produziert werden. Bei raumhohen Türen ist zu empfehlen, auf einen Sturz sowie das Stockteil oben zu verzichten. Dadurch entstehen abgeschlossenen Flächen – Türe/Wand und Decke – was wiederum zu einer sehr eleganten Gesamtoptik führt. Um die Türe nach unten und oben dicht zu bekommen setzen wir Boden – und Deckendichter ein.



Ganz generell gilt: wir bauen Ihre Türen auf jedes von Ihnen gewünschte Maß – bis zu unserer maximalen Durchgangshöhe von 280 cm.

TÜRENSERIENATURAMASSIV



Wohnbeispiel: Ausföhrung Koch-Türen Partner Dörrich-Andreas, Bau und Möbelfertigung, D-85469 Walperskirchen



Die haptische Wahrnehmung, das Erfühlen von Strukturen, die Wärme der Oberfläche – all das ist mit unserer Türenergie Natura Massiv in eine andere Ebene gedrungen.

Das Naturprodukt Holz wird in seiner Urform verwendet, es kommen keine

TÜRENSERIENATURAMASSIV

Pressplatten zum Einsatz. Wir verwenden Öloberflächen mit natürlichen Inhaltsstoffen. Die Verleimung erfolgt ohne Formaldehyd mit PVA Leim (Weißleim). Die Serie Natura Massiv ist die Antwort auf die Frage nach einer ökologischen Türe. Alle Teile (Türblätter und Stöcke) haben eine massive Deckschicht von 4mm, was die Türen extrem robust macht. Der Innenkern besteht aus Fichte. Zur Gewichtseinsparung und um ein optimales Stehvermögen zu garantieren, kommt unsere spezielle Türeinlage zum Einsatz.

Um die Optik der Türen zu unterstreichen, selektieren wir schon beim Einkauf nur die „Filetstücke“ des Holzes, wir verwenden nur die schönsten Hölzer. Unser Stockmodell, das Blockfutter Design F4, mit seinen kantigen und geraden Linien und den aufrecht durchgehenden Verkleidungen hebt den massiven Charakter zusätzlich hervor.



TÜRAUFBAU NATURAMASSIV

- 100% ökologisch
- komplett aus massivem Vollholz
- formaldehydfrei verleimt (PVA Leim = Weißleim)
- 4mm Deckschicht
- Öloberflächen mit natürlichen Inhaltsstoffen
- Verkleidungen aufrecht durchgehend
- ausgezeichneter Beschläge- und Schraubenhalt

Hier werden die 4mm starken Decklamellen geschnitten.

LACUS
BRETTFUGE

Eiche Ast, gebürstet
Hartwachsöl O26, naturmatt
Blockfutterstock Design F4
bündig einschlagend

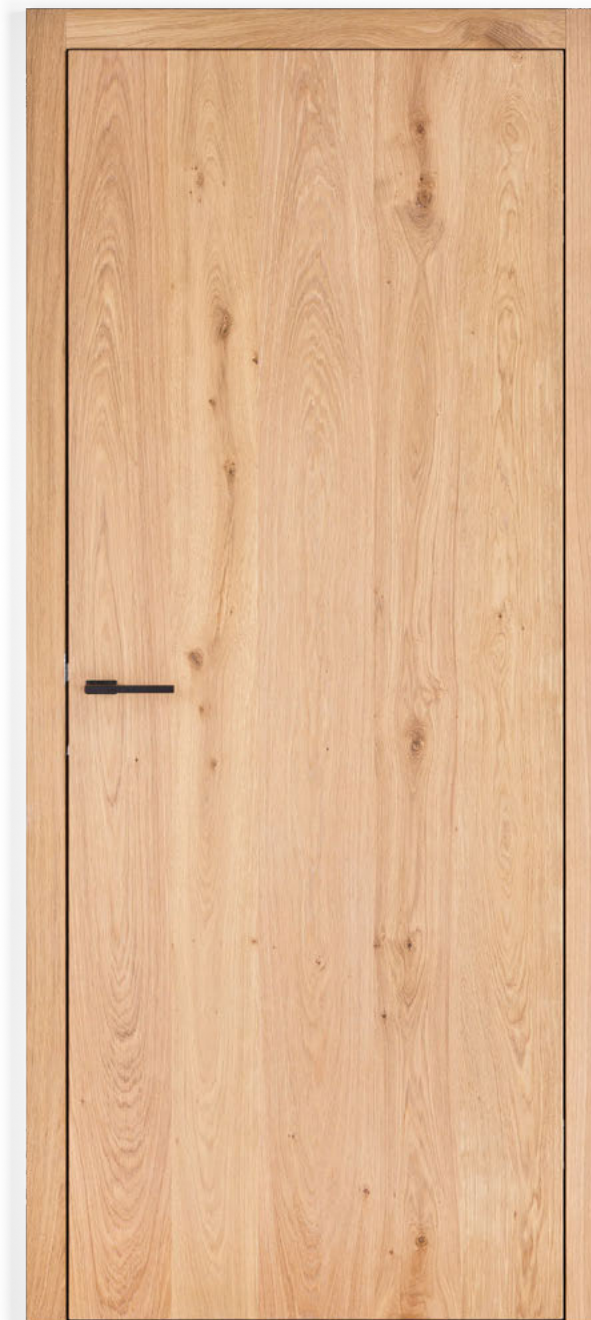

TAURUSBRETTFUGE

Eiche Ast, gebürstet
Hartwachsöl O26, naturmatt
Blockfutterstock Design F4
bündig einschlagend

LACUS

Eiche Ast, gebürstet
Hartwachsöl O25, weiß
Blockfutterstock Design F4





TAURUSBRETTFUGE

Eiche Ast markant, gebürstet
Hartwachsöl O25, weiß
Blockfutterstock Design F4

LACUSBRETTFUGE

Eiche Ast markant, gebürstet
Hartwachsöl O25, weiß
Blockfutterstock Design F4





LACUS

Fichte Ast, gebürstet
Hartwachsöl O25, weiß
Futterstock Design F

TAURUSBRETTFUGE

Fichte Ast, gebürstet
Hartwachsöl O26, naturmatt
Futterstock Design F

LACUS-GBRETTFUGE

Eiche Ast markant, gebürstet
Hartwachsöl O26, naturmatt
Blockfutterstock Design F4
Glas Uadi

GANZGLASARNI

Türblatt Glas Satinato Plus
mit Nanoprint
Blockfutterstock Design F4
Eiche Ast, gebürstet
Hartwachsöl O26, naturmatt

TÜRENSERIEURBAN



Wohnbeispiel: Ausführung Koch Türen Partner Span Möbelwerkstätte Küchenateller, A-6166 Fulpmes, www.mobelwerkstaette.at



Schlichte, klare Formen, elegante Farbtöne und dekorative Kontraste bestimmen das Erscheinungsbild dieser Türen-Serie. Darüber hinaus zeichnen sich die Türen durch ihre Unabhängigkeit von der Einrichtung aus. Die teilweise bündige Konstruktion und die deckend glatte Ausführung wie auch die Ausfüh-

TÜRENSERIEURBAN

rung in Porenstruktur passen sich harmonisch in die vorhandene Architektur ein. Neu in der Serie sind die ausdrucksstarken Beiztöne.

Durch die ausgezeichneten Türkonstruktionen sind auch raumhohe Lösungen machbar. Flächenbündige Drücker passen sehr gut zum schlichten Design.

Alle Türen werden in mehreren Arbeitsgängen von Hand lackiert, immer wieder mit Maschinen und von Hand zwischengeschliffen, um perfekt glatte Flächen und Kanten herzustellen.

Die Stöcke werden vollständig bei Koch Türen zusammengebaut und können auf Wunsch direkt auf die Baustelle geliefert werden – ein weiteres Kriterium ausgezeichneter Koch Qualität.

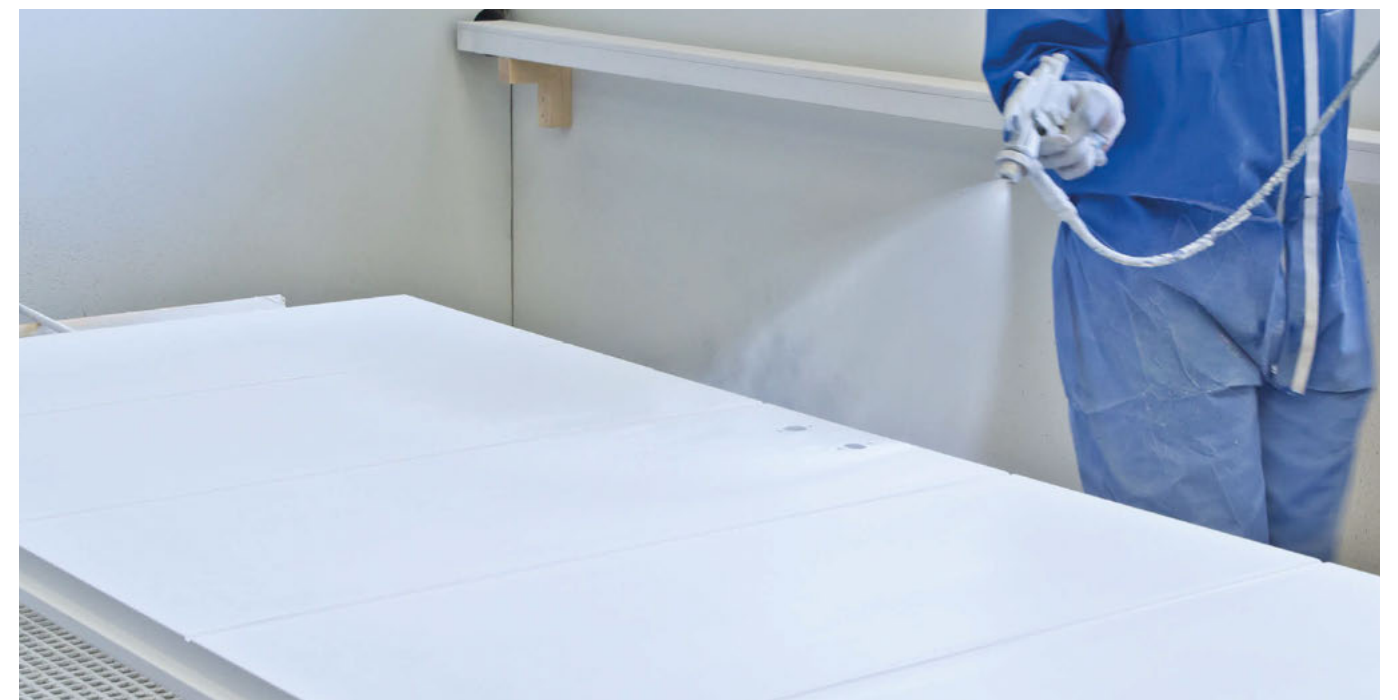

Nur Handlackierung garantiert all den individuellen Teilen einer Türe perfekte Oberflächen zu verleihen.

ALBA

Deckend lackiert
RAL 9010
Futterstock Design F
bündig einschlagend
Verkleidung Softung



SAEVACOLOR

Esche Porenstruktur
RAL 9010
Gehrungsstock Design F3
bündig einschlagend



SAEVACOLOR

RAL 7043 (Verkehrsgrau B)
System rahmenlos
bündig einschlagend



SITUSCOLOR

Eiche sägerau
Farbe Mocca (C901+)
System rahmenlos
bündig einschlagend

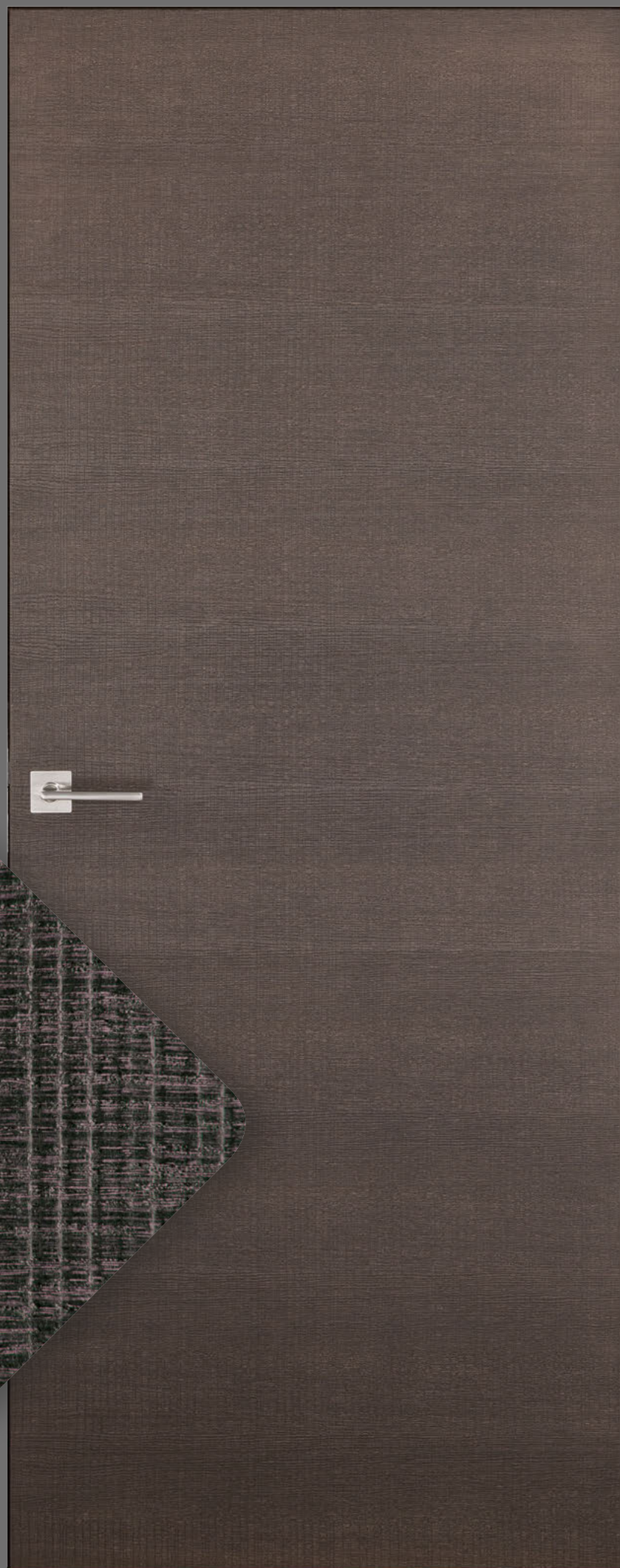

SAEVACOLOR

Eiche Ast Markant
Farbe blue-grey (C903+)
System rahmenlos
bündig einschlagend



SAEVACOLOR

Eiche Ast Markant
Farbe Mocca (C901+)
System rahmenlos
bündig einschlagend



SAEVACOLOR

Eiche Ast Markant
Farbe braun (C902+)
System rahmenlos
bündig einschlagend



SAEVACOLOR

Eiche Ast Markant
Farbe rosso (C904+)
System rahmenlos
bündig einschlagend

ALBA-LIRAVENA

Deckend lackiert
RAL 9010
Futterstock Design F



**ALBA-PROCELLA
FELLA**

Deckend lackiert
RAL 9010
Futterstock Design F



**ALBA-ELIX
VENA**

Deckend lackiert
RAL 9010
Futterstock Design F



**ALBA-VERSUS
LAMINA**

Deckend lackiert
RAL 9010
Futterstock Design F



**ALBA-DUO
CANUS**

Deckend lackiert
RAL 9010
Futterstock Design F

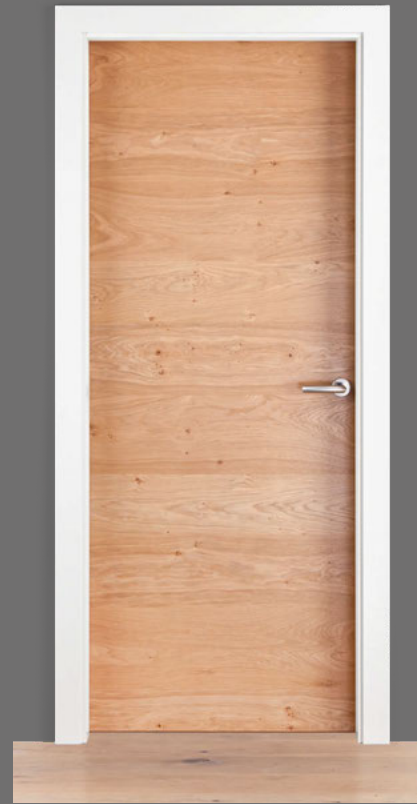

SAEVA

Eiche Ast, gebürstet
Hartwachsöl O26, naturmatt
Futterstock Design F
Deckend lackiert
RAL 9010



ALBA

Deckend lackiert
RAL 9010
Futterstock Design F
Eiche Ast, gebürstet
Wasserlack „Natureffekt“ G5



ALBA

Deckend lackiert
RAL 9010
Futterstock Design F
Alteiche, gebürstet
Wasserlack „Natureffekt“ G5



ALBA-GM

Deckend lackiert
RAL 9010
Futterstock Design F
Glas Line



ALBA-GR

Deckend lackiert
RAL 9010
Futterstock Design F
Glas Silk



VISSIOGANZGLAS

Türblatt Klarglas
mit Nanoprint
Futterstock Design F
Deckend lackiert
RAL 9010



LIRAGANZGLAS

Türblatt Klarglas
mit Rillenschliff
Futterstock Design F
Deckend lackiert RAL 9010
Auch in Glas Satinato Plus erhältlich

TÜRENSERIELIFE



Wohnbeispiel: Ausführung Koch Türen Partner Wilhelm Thomas Schreiner, D-92421 Schwandorf, www.schreiner-thomas-wilhelm.de



Die hauptsächlich verwendete Holzart dieser Serie ist die Eiche. Ein Baum mit Tradition. Eine robuste Holzart mit einer langen Geschichte. Und – Eiche liegt voll im Trend! Zusätzlich Verwendung finden in dieser Serie Nuss – ein sehr edles und hochwertiges Holz – sowie die Lärche – ein schlichtes Holz, dessen

1. Furnier Katalogwunsch: Sie können sich aus dem Katalog Ihre Türen aus Modell und Holzoptik zusammensetzen. Ihnen gefällt z.B.: das Modell Saeva in Eiche Ast (Seite 44, links), aber Sie hätten gerne die Holzstruktur vom Imagebild Seite 43. Wir verwenden dann aus unserem großen

TÜRENSERIE LIFE

Farbe im Lauf der Zeit immer kräftiger wird.

Einfache und klare Designs lassen bei dieser Serie vornehmlich das Holz wirken. Bündige Konstruktion und die variablen Oberflächen-Optiken rücken sie für die unterschiedlichsten Wohnsituationen ins rechte Licht.

Holz ist einzigartig und nie gleich, insbesondere die Holzarten mit Ästen sind sehr individuell in Ihrer Struktur. Damit Sie aber nicht die „Katze im Sack“ kaufen, und um auf Ihre individuellen Wünsche einzugehen, haben wir verschiedene Lösungen für Sie parat:

Furnierlager das Ihren Wünschen am nächsten kommende Furnier für Ihr Modell Saeva.

2. Furnier Kundenwunsch: Sie haben eine bestimmte Vorstellung von Ihrer Holzoptik und geben uns ein Foto Ihres Wunsches. Unsere Furnierabteilung sucht dann das am besten passende Furnier aus und sendet Ihnen davon ein Foto. Sollte dieses nicht Ihren Wünschen entsprechen suchen wir weiter – bis Sie uns eines der vorgelegten Muster freigeben.

3. Furnier und Oberfläche Kundenwunsch: Zusätzlich zum Furnier nach Kundenwunsch, können wir auch die Oberfläche der Türen wunschgemäß gestalten. Das kann z.B. ein Bodenmuster sein, zu dem wir ein wunschgemäßes Muster anfertigen.

Bitte beachten Sie den zusätzlichen Zeitfaktor, der notwendig ist zur Abklärung derartiger Muster!



Jedes einzelne Furnierblatt erfährt vor der Verleimung eine strenge Endkontrolle.

SAEVA

Eiche Ast, gebürstet
Hartwachsöl O26 naturmatt
Futterstock Design F
bündig einschlagend
*(Auch als Modell Cava mit
Brettfuge erhältlich)*



SAEVA

Eiche Ast, gebürstet
Farbe Kreide (C905+)
Futterstock Design F
bündig einschlagend
*(Auch als Modell Cava mit
Brettfuge erhältlich)*



LINABRETTFUGE

Eiche Ast, gebürstet
Hartwachsöl O25 weiß
Futterstock Design F
bündig einschlagend
*(Auch als Modell Ferus ohne
Brettfuge erhältlich)*



SAEVA

Eiche Ast, gebürstet
Wasserlack „Natureffekt“ G5
Futterstock Design F
*(Auch als Modell Cava mit
Brettfuge erhältlich)*



SAEVA

Eiche Ast, gebürstet
Wasserlack „Natureffekt“ G5
Futterstock Design F
Limited Edition 237



BRETTFUGEN

FURNIERBILD LÄNGS



Modell **FERUS**, ohne Brettfugen



Modell **LINA**, mit Brettfugen

FURNIERBILD QUER



Modell **SAEVA**, ohne Brettfugen

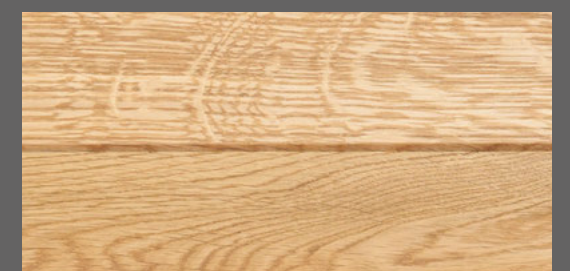

Modell **CAVA**, mit Brettfugen

BRETTFUGEN

Die Modelle sind wahlweise mit oder ohne Brettfugen erhältlich. Die Brettfugen befinden sich exakt am Furnierstoß um den massiven Charakter hervorzuheben.



SAEVA

Eiche Ast markant, gebürstet
Wasserlack „Natureffekt“ G5
Futterstock Design F
(Auch als Modell Cava mit Brettfuge
erhältlich)

LINABRETTFUGE

Eiche Ast markant, gebürstet
Wasserlack „Natureffekt“ G5
Futterstock Design F
(Auch als Modell Ferus ohne Brettfuge
erhältlich)

SAEVA

Alteiche, gebürstet
Wasserlack „Natureffekt“ G5
Futterstock Design F
(Auch als Modell Cava mit Brettfuge
erhältlich)



SAEVA-SLIM

Eiche
Wasserlack „Natureffekt“ G5
Futterstock Design F
bündig einschlagend
Verkleidung Aufrecht

LEVEL

Eiche
Wasserlack „Natureffekt“ G5
Futterstock Design F
bündig einschlagend
Verkleidung Aufrecht





SAEVA-SLIM

Lärche Astrein
Hartwachsöl O27, natur
Futterstock Design F

FERUS-SLIM

Lärche Astrein
Hartwachsöl O27, natur
Futterstock Design F

SAEVA-SLIM

Amerikanische Nuss
Hartwachsöl O28m, natur
Futterstock Design F
bündig einschlagend

SAEVA

Amerikanische Nuss
Hartwachsöl O28m, natur
Futterstock Design F



SAEVA-GR

Eiche Ast, gebürstet
Hartwachsöl O26
Futterstock Design F
bündig einschlagend
Glas Satinato Plus



HELA-GR4

Eiche Ast, gebürstet
Hartwachsöl O26
Futterstock Design F
bündig einschlagend
Klarglas



SAEVA-G

Eiche Ast, gebürstet
Hartwachsöl O26
Futterstock Design F
bündig einschlagend
Glas Uadi



ARNIGANZGLAS

Türblatt Glas Satinato Plus
mit Nanoprint
Futterstock Design F
Eiche Ast, gebürstet
Wasserlack „Natureffekt“ G5



TÜRENSERIEHOME





TÜRENSERIEHOME

Das am häufigsten genutzte Holz in der Türenergie Home ist der kanadische Nationalbaum – die Maple (= Ahorn). Sie passt durch Ihre wunderschöne Farbe und Ihre ruhige Optik ausgezeichnet in diese Serie. Eiche in Ihrer schlichten Ausführung (ohne Äste) passt wie Esche sehr gut in die Serie. Auf Kundenwunsch kommen auch Buche, europäischer Ahorn und Birke zum Einsatz.

Die Optik der Türen wird geprägt durch Furnierbilder und deren Fugen zueinander. Die Serie wurde 2018 neu aufgelegt, die Modelle wurden eleganter und dem aktuellen Zeitgeist angepasst. Formen und Farben sind so gewählt, dass sie sehr gut miteinander harmonisieren und man sich lange an ihnen erfreuen kann.

Der Stoß der Furniere kann stumpf aneinander erfolgen. Die Vena Ziernut betont die Fugen, dabei wird ein Echtholzeinleimer unter dem Furnier eingeleimt, das anschließend wieder aufgefäst wird. Die Fuge kann zu deren Betonung in unterschiedlichen Holzarten erfolgen. Bei der Canus Lisene handelt es sich um einen Kunststoffstreifen in Anthrazit. Auf Wunsch können auch andere Farben gewählt werden.



Wichtig für eine perfekte Verarbeitung ist die Kontrolle und exakte Vermessung aller Werkzeuge.

NIZZACANUS

Eiche
Wasserlack „Natureffekt“ G5
Futterstock Design F
bündig einschlagend



FORMA

Eiche
Wasserlack „Natureffekt“ G5
Futterstock Design F



SAEVA-LIRAVENA

Eiche
Farbe Kreide (C905+)
Futterstock Design F



CRENAOSSFUGE

Eiche
Hartwachsöl O26, naturmatt
Futterstock Design F



HELA

Eiche
Hartwachsöl O26, naturmatt
Futterstock Design F



**IGNIS**

Maple (Kanadischer Ahorn)
Wasserlack „Natureffekt“ G5
Futterstock Design F

**SOLITO**

Maple (Kanadischer Ahorn)
Wasserlack „Natureffekt“ G5
Futterstock Design F

**INAVENA**

Maple (Kanadischer Ahorn)
Wasserlack „Natureffekt“ G5
Futterstock Design F
Ziernut Kirsch

**BINI**

Esche
Hartwachsöl O25, weiß
Futterstock Design F



IGNIS-G

Maple (Kanadischer Ahorn)
Wasserlack „Natureffekt“ G5
Futterstock Design F
Glas Satinato



LICHT-H

Maple (Kanadischer Ahorn)
Wasserlack „Natureffekt“ G5
Futterstock Design F
Glas Satinato



NEPIGANZGLAS

Türblatt Klarglas
mit Nanoprint und Rillenschliff
Futterstock Design F, Maple
Wasserlack „Natureffekt“ G5
(auch in Glas Satinato Plus erhältlich)



ISCHIGANZGLAS

Türblatt GlasSatinato Plus
mit Nanoprint und Rillenschliff
Futterstock Design F, Eiche
Wasserlack „Natureffekt“ G5
(auch in Klarglas erhältlich)

Wohnbeispiel: Ausführung Koch Türen Partner Möbel Gerhard Tischler, A-6094 Axams, www.fischlermoest.at

TÜRENSERIEKLASSIK





Diese Türenerie wurde eigens entwickelt, um edle Villen und Stadtwohnungen authentisch ausstatten zu können. Durch echte Handwerkskunst und gewissenhafte Ausführung, gepaart mit hochwertigen Materialien und brillanten Oberflächen, entstehen Türen in beeindruckender Optik und präziser Funktionsweise.

TÜRENSERIEKLASSIK

Auf Wunsch können die „Friesbreiten“ wie auch die Füllungsgrößen angepasst werden. Hierfür werden durch die Koch-EDV Visualisierungen in verschiedenen Optiken der Türe angefertigt, anhand derer sich die gewünschten Proportionen problemlos auswählen lassen.

Die Türen werden in klassischer Handwerksart gefertigt. Die Übergänge zwischen den Flächen (Türblatt) und den Rahmen (Leisten) werden von Hand versiegelt. Die Stöße der Profilleisten werden überlackiert. Bei hohen Schwankungen der Luftfeuchtigkeit können an den Übergängen und Stößen, Haarrisse entstehen.



Sehr viel Handarbeit ist notwendig, um perfekte Oberflächen zu schaffen.

DRESDEN

Profil S3
Deckend lackiert
RAL 9010
Futterstock Design F
Verkleidung Rustikal Klassik



WIEN

Profil S4
Deckend lackiert
RAL 9010
Futterstock Design F

BERLIN

Profil S2
Deckend lackiert
RAL 9010
Futterstock Design F
Verkleidung Rustikal Klassik





WEIMAR

Profil S3
 Deckend lackiert
 RAL 9010
 Futterstock Design F
 Verkleidung Rustikal Klassik



DRESDEN

Profil SF1
 Deckend lackiert
 RAL 9010
 Futterstock Design F



LEIPZIG

Profil S2
 Deckend lackiert
 RAL 9010
 Futterstock Design F
 Verkleidung Rustikal Klassik



DRESDEN

Profil S3
 Deckend lackiert
 RAL 1015 (Hellelfenbein)
 Futterstock Design F
 Verkleidung Rustikal Klassik



MAILAND

Eiche
 Wasserlack „Natureffekt“ G5
 Futterstock Design F
 Bündig einschlagend



SIENA

Eiche
 Wasserlack „Natureffekt“ G5
 Futterstock Design F



GRAZ-G8

Deckend lackiert
RAL 9010
Futterstock Design F
Verkleidung Rustikal Klassik
Klarglas mit Facettenschliff



DRESDEN-G1

Profil S3
Deckend lackiert
RAL 9010
Futterstock Design F
Verkleidung Rustikal Klassik
Glas Uadi



DRESDEN-G4

Profil S3
Deckend lackiert
RAL 9010
Futterstock Design F
Verkleidung Rustikal Klassik
Glas Silk



BERLIN-G2

Profil S2
Deckend lackiert
RAL 9010
Futterstock Design F
Verkleidung Rustikal Klassik
Glas Satinato

TÜRENSERIERUSTIKAL



Die Holzauswahl spielt vor allem bei den Türen in Altholz eine große Rolle. So sollen Risse vorhanden sein, dürfen aber nicht zu groß ausfallen, damit ein schönes Gesamtbild entsteht. Auch Wurmlöcher tragen zum Charakter einer Altholz Türe bei. Bei der Verwendung von Neuholz Fichte können durch

TÜRENSERIERUSTIKAL

Bodenständig, bewährt, traditionell – das ist der Weg auf dem wir Tiroler Handwerks- und Designkunst zu einem harmonischen Ganzen verschmelzen lassen. Das sind echte gestemmte Füllungstüren in bester Qualität und Holzverarbeitung, deren Türblätter als Rahmentüren mit Schlitz- und Zapfen-Verbindungen mit echten abgeplatteten oder glatten Füllungen gefertigt werden. Die Modelle lassen sich auch friesfurniert mit Türblättern in Sandwichbauweise, in ähnlicher Optik erzeugen, damit auch für die Gastronomie alle notwendigen Funktionen wie Feuer-schutz und Schallschutz erfüllt werden können.

das Auftragen von Beizen die unterschiedlichsten Farbtöne hergestellt werden. Wir verwenden Beizen der Firma Adler, aus deren Repertoire Sie eine Unzahl an Farbtönen wählen können. Zusätzlich besteht auch die Möglichkeit der Ausmusterung auf ein gewünschtes Kundenmuster.

Auf Wunsch können unterschiedliche Füllungsgrößen gewählt bzw. angepasst werden. Hierfür werden durch die Koch-EDV Visualisierungen der Türe in verschiedene Optiken angefertigt, anhand derer man als Kunde dann seine gewünschten Proportionen auswählen kann. Durch diese gestalterischen Maßnahmen wird die Optik einer Türe massiv beeinflusst und kann diese rustikaler oder eleganter erscheinen lassen.



Nur durch Handarbeit kann auf das mitunter enorm unterschiedliche Material eingegangen werden.

ARDUS

Altholz (Fichte Ast), gebürstet
Wasserlack „Natureffekt“ G5
Futterstock Design F



CAVABRETTFUGE

Altholz (Fichte Ast), gebürstet
Wasserlack „Natureffekt“ G5
Futterstock Design F
(Auch als Modell Saeva ohne Brettfuge
erhältlich)



ROTHOLZ

Altholz (Fichte Ast), gebürstet
Wasserlack „Natureffekt“ G5
Futterstock Design F



Wohnbeispiel: Ausführung Kich Tisch Partner Holzbauelemente GmbH, A-5011 Gresten, www.unterkoffer.at

LACUS
BRETTFUGE

Altholz / Antikholz, gebürstet
Hartwachsöl O26, naturmatt
Futterstock Design F
Aufbau Natura Massiv



BRIXEN

Profil E2
Altholz / Antikholz, gebürstet
Hartwachsöl O26, naturmatt
Futterstock Design F





ARZL

Profil K1
Fichte Ast, gebürstet
Wasserlack „Natureffekt“ G5
Futterstock Design F

KREUTH

Profil K2
Fichte Ast, gebürstet
C105 - gebeizt und lackiert (Wasserlack
„Natureffekt“)
Futterstock Design F



BERN

Profil K1
Fichte Ast, gebürstet
C105 - gebeizt und lackiert (Wasserlack
„Natureffekt“)
Futterstock Design F



VÖLS-G8

Profil K1
Fichte Ast, gebürstet
Wasserlack „Natureffekt“ G5
Futterstock Design F
Glas Altdeutsch K weiß



BASEL

Profil K1
Friese, Verkleidung: Fichte astrein
Füllungen, Stockteile: Fichte Ast
Wasserlack „Natureffekt“ G5
Futterstock Design F



TÖLZ

Profil R2
Fichte Ast, gebürstet
C105 - gebeizt und lackiert
Futterstock Design F
Verkleidung „Landhaus“

TÜRENSERIE GANZGLAS



Wohnbeispiel: Ausführung Koch Türen Partner Josef Fenster & Türen, A-6840 Götzis, www.josef-fenster-tueren.at

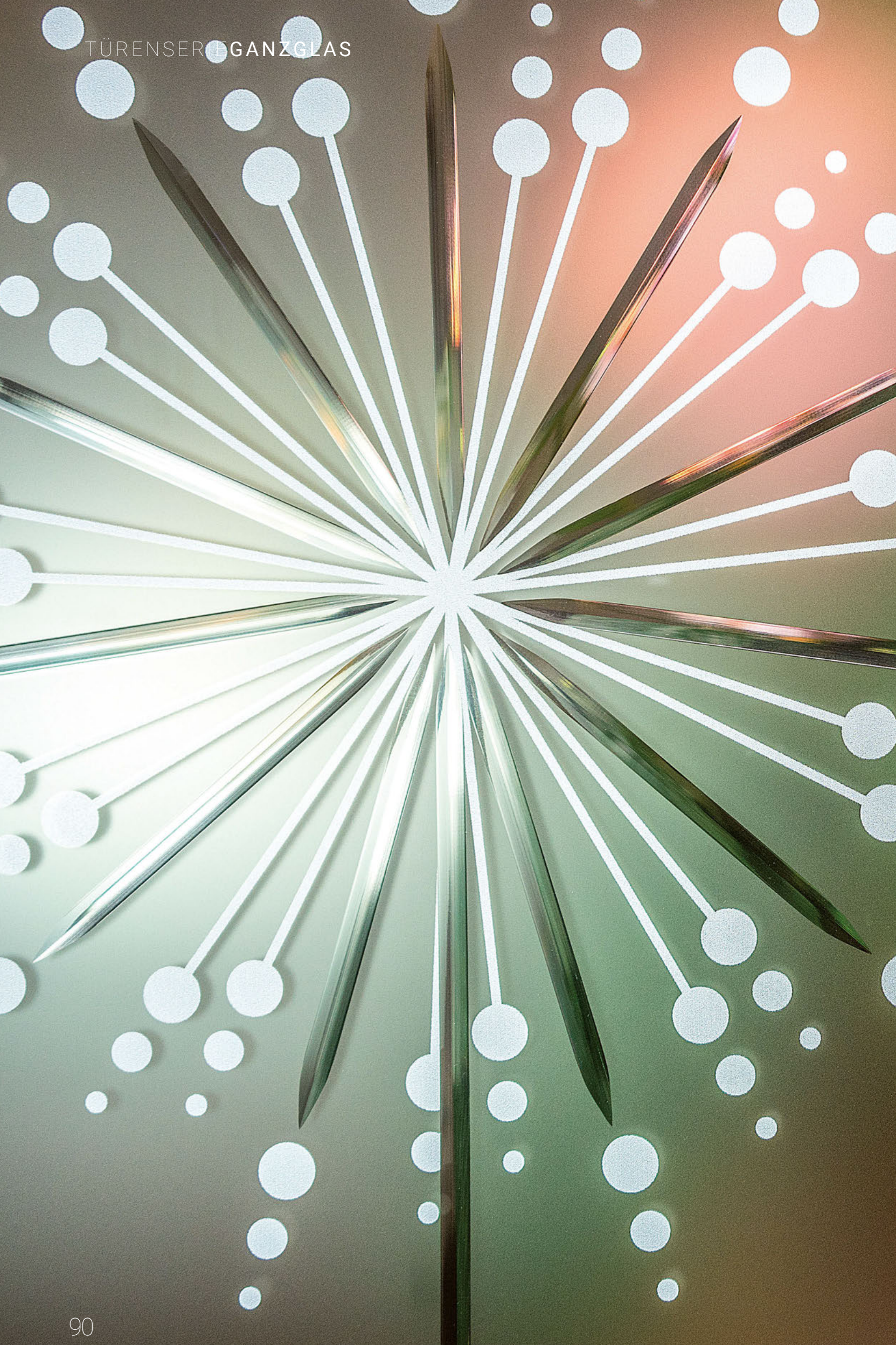

TÜRENSERIE GANZGLAS

Glastüren bringen mehr Licht in die Räume und sind zudem ein Gestaltungselement.



Die Türen bestehen gänzlich aus Sicherheitsglas nach der Norm DIN EN 12150-2. Bei der Fertigung wird das Glas bis zum Weichpunkt erhitzt und unter kontrollierten Bedingungen wieder abgekühlt, dadurch erlangt es eine Eigenspannung mit nahezu 100%iger Planität.



Das Design der Türen kann zusätzlich durch einen ansprechenden Rillenschliff optisch hervorgehoben werden. Für derartige geschliffene Motive auf der Glasoberfläche setzen wir Diamant-Werkzeuge mit enorm hohen Drehzahlen ein.



Die Oberflächen der Türen werden durch eine neu entwickelte NANO-Print-Technologie veredelt. Im Gegensatz zu anderen Glasdruck-Verfahren werden hierbei die Farbpartikel mit NANO-Partikeln vermischt und eingebrannt. Dadurch kommt es zum NANO-Effekt, Wasser und Schmutz perlen ab - und die Türen zeigen keine Abnutzungserscheinungen.

Die Türenergie GANZGLAS produzieren wir in Kooperation mit:

ARTAUFG

GLASTÜREN

© Türdesign von Artauf S.



Die Firma Artauf ist ein Spezialist in der Fertigung von Glastüren.

ARNI

Türblatt Glas Satinato Plus mit Nanoprint
Futterstock Design F
Deckend lackiert
RAL 9010



VISSIO

Türblatt Klarglas mit Nanoprint
Futterstock Design F
Deckend lackiert
RAL 9010
Auch in Glas Satinato Plus erhältlich



SELVA

Türblatt Glas Satinato Plus mit Nanoprint
Futterstock Design F
Deckend lackiert
RAL 9010



ALTI

Türblatt Satinato Plus mit Nanoprint
Futterstock Design F
Deckend lackiert
RAL 9010
Auch in Klarglas erhältlich



ISCHIA

Türblatt Satinato Plus mit Nanoprint
Futterstock Design F
Deckend lackiert
RAL 9010
Auch in Klarglas erhältlich



BRIVIO

Türblatt Glas Satinato Plus mit Nanoprint und Rillenschliff
 Futterstock Design F
 Deckend lackiert
 RAL 9010
 Auch in Klarglas erhältlich



LARO

Türblatt Glas Satinato Plus mit Nanoprint
 Futterstock Design F
 Deckend lackiert
 RAL 9010
 Auch in Klarglas erhältlich



LAVITA

Türblatt Satinato Plus mit Nanoprint
 Futterstock Design F
 Deckend lackiert
 RAL 9010
 Auch in Klarglas erhältlich



NEPI

Türblatt Klarglas
 mit Nanoprint und Rillenschliff
 Futterstock Design F
 Deckend lackiert RAL 9010
 Auch in Glas Satinato Plus erhältlich



VARI

Türblatt Glas Satinato Plus
 mit Nanoprint und Rillenschliff
 Futterstock Design F
 Deckend lackiert RAL 9010
 Auch in Klarglas erhältlich

GANZGLASTÜRENNANOPRINT

In Zusammenarbeit mit der Firma *Artauf* bieten wir Ihnen an, Ihre Glastüren mit Ihrem persönlichen Design, z.B. mit Ihrem eigenen Foto zu versehen. Das Nanoprint Verfahren macht das möglich. Sie können dabei wählen, die Türe vollflächig zu bedrucken oder bestimmte Dinge freizustellen, wie z.B.: in der unten abgebildeten Türe die Sonnenblumen. Der Rest bleibt in diesem Fall klar und durchsichtig.



ARTAU F

GLASTÜREN

Hinweise zu den Voraussetzungen:

Je hochauflösender die Bildvorlage, umso schöner wird der Druck

Bildgröße/Maßstab – mindestens 1:10

Auflösung – 300 dpi

Dateiformate – TIFF, JPEG, PDF

Das Bildmaterial wird vor dem Druck auf Tauglichkeit geprüft (Datencheck)

Die Bildvorlage muss bei Teiltransparenz bereits freigestellt sein, kann aber auf Wunsch auch von uns bearbeitet werden.

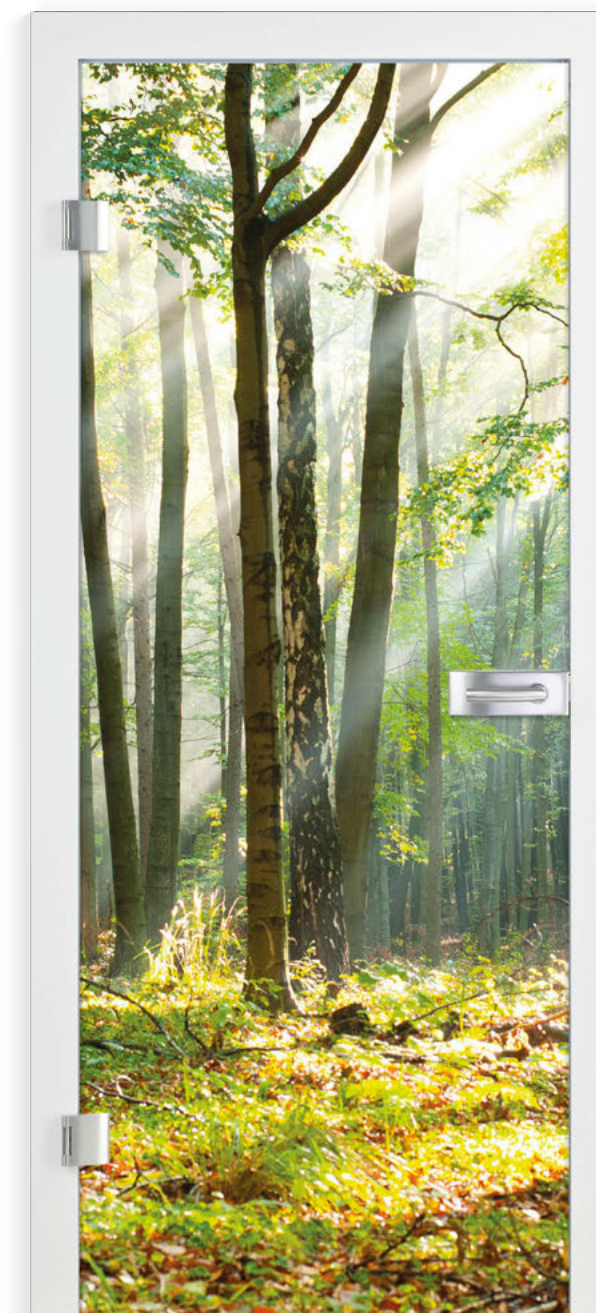

KUNDENDESIGN

Türblatt Klarglas mit Nanoprint
 Motiv vollflächig
 Futterstock Design F
 Deckend lackiert RAL 9010

KUNDENDESIGN

Türblatt Klarglas mit Nanoprint,
 Motiv freigestellt, teilweise bedruckt
 Futterstock Design F
 Deckend lackiert RAL 9010

EINSTARKERPARTNER...



... FÜR DIE HOTELLERIE

WERTIGKEIT UND WIRTSCHAFTLICHKEIT

Hochwertige Komponenten, stark dimensionierte Beschläge und durchdachte Details sorgen für Langlebigkeit und Qualität.

QUALITÄT

Zertifiziert hoher Schallschutz gibt dem Gast Ruhe und Entspannung.
 Zertifizierte Feuer- und Rauchschutztüren erfüllen alle Behördenanforderungen.
 Ausgewählte Hölzer und individuelle Oberflächen unterstreichen das Gefühl für Premium.
 Die kommissionsweise Fertigung, abgestimmt mit dem Möbelbauer, garantiert eine durchgängig einheitliche Optik.



Wir achten immer auf ein sehr gutes Preis-Leistungs-Verhältnis, da auch wir ein Wirtschaftsunternehmen sind und wissen, dass jedes Investment sich rechnen muss! Durch die Abwicklung mit Partnern vor Ort ist immer ein Ansprechpartner in Ihrer Nähe! Verlässlichkeit und Termintreue sind für uns oberstes Gebot!

RENOVIERUNG



Beim Thema Renovierung wird oft nur von der Außenhaut (Fenster, Fassade, Isolierung) und den Kosten gesprochen. Dabei wird meist außer Acht gelassen, dass auch innerhalb der Außenwände viel dafür getan werden kann, um die Wohnqualität zu steigern. Zum Beispiel mit neuen Türen.

Eine Türe hat ca. 4m² Sichtfläche, bei 5 Türen in einer Wohnung sind das bereits 20m². Diese Gestaltungsfäche kann mit Türen aus dem KOCH Türen-Programm so genutzt werden, dass das Wohlbefinden in den eigenen vier Wänden erheblich gesteigert wird.

WOHLBEFINDEN

Renovierungssysteme, bei denen die alten Türen mit Folie bespannt werden, sind verhältnismäßig teuer und steigern das Wohlbefinden nicht in dem Maße wie es neue Türen tun. Zudem erhöhen neue Türen den Wert der Immobilie – eine Investition die sich also in jeder Hinsicht auszahlt.

KOMPLETTE MODELLAUSWAHL

Sie haben die freie Auswahl aus dem kompletten und umfangreichen KOCH Türen-Sortiment! Da die Türen maßgefertigt werden, kann jedes Türenmodell an ihre Gegebenheiten angepasst werden.

WEITERE VORTEILE

KOCH Türen bieten nicht nur eine ansprechende Optik, sondern wissen zudem durch viele weitere Vorteile zu überzeugen: zu erwähnen ist hier vor allem die hohe Ausführungsqualität, die sich in Passgenauigkeit sowie angenehmem und leisem Schließen der Türen äußert. Ansprechen muss man aber auch die nicht sichtbaren aber dennoch sehr wichtigen Merkmale der KOCH Türen, wie z.B. Einbruchhemmung, Schallschutz, Feuerschutz, Rauchschutz und sehr gute Wärmedämmung.

RENOVIERUNG MIT KOCH TÜREN

VORBEREITUNG: Sie wählen aus dem umfangreichen KOCH Türen-Sortiment Ihre neuen Wunschtüren aus. Ihre alten Türen werden exakt ausgemessen und die neuen Türen individuell und maßgeschneidert für Sie in ca. 5 Wochen produziert.



DEMONTAGE: Sobald die Türen fertig sind, werden die alten Türen fachmännisch demontiert. Hier ist das Know-How des Experten gefragt, um Beschädigungen an Boden und Wand zu vermeiden.



EINBAU: Ihre neuen Türen werden mit großer Sorgfalt montiert. Auch hier sind Erfahrung und Können des Fachmannes Garantie für einen perfekten Sitz und die störungsfreie Funktion der Türen.



EINFACH, SCHNELL UND SAUBER ZUR NEUEN TÜR.

WENIG SCHMUTZ

Normalerweise entsteht durch die Vielzahl an Handwerkern die beim Türentausch benötigt werden eine Menge Schmutz. Bei KOCH Türen entsteht Schmutz lediglich beim Entfernen der alten Zargen. Die Türen werden maßgenau geliefert und somit sind (in der Regel) keine Anpassungsarbeiten mehr notwendig.

Besenreine Ausführung der Arbeit.

NUR EIN HANDWERKER NOTWENDIG

Wenn die Türen getauscht werden, passen oft die Bodenübergänge oder der Maueranschluss nicht mehr, da die neuen Zargen den Altbestand nicht abdecken. Dann fallen zusätzliche Verputz- und Bodenlegearbeiten an.

KOCH Türen kann auf den Bestand eingehen und die Türen dementsprechend fertigen. Somit ist der einzig notwendige Handwerker der Türenmonteur.

GERINGER ZEITAUFWAND FÜR DEN TÜRENTAUSCH

Der größte Zeitaufwand beim Türentausch ist die Auswahl der neuen Türen.

Da die Türen bereits zusammengebaut geliefert werden sinkt die Montagezeit.

Planen Sie für den Tausch von beispielsweise 10 Türen einen Zeitraum von 1–2 Tagen ein.

ENTSORGUNG

Der Türenmonteur entsorgt auf Wunsch die alten Türen umweltgerecht nach den jeweils gesetzlichen Bestimmungen.

TÜRENAUFBAUSYSTEME

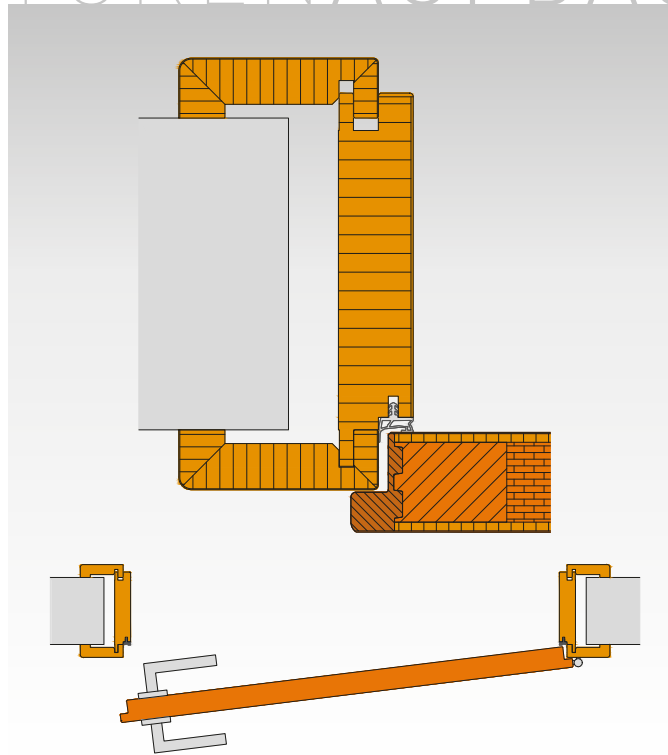

FF1
Futterstock Design F
Türblatt überfälzt
Verkleidung Rundung, 80 mm

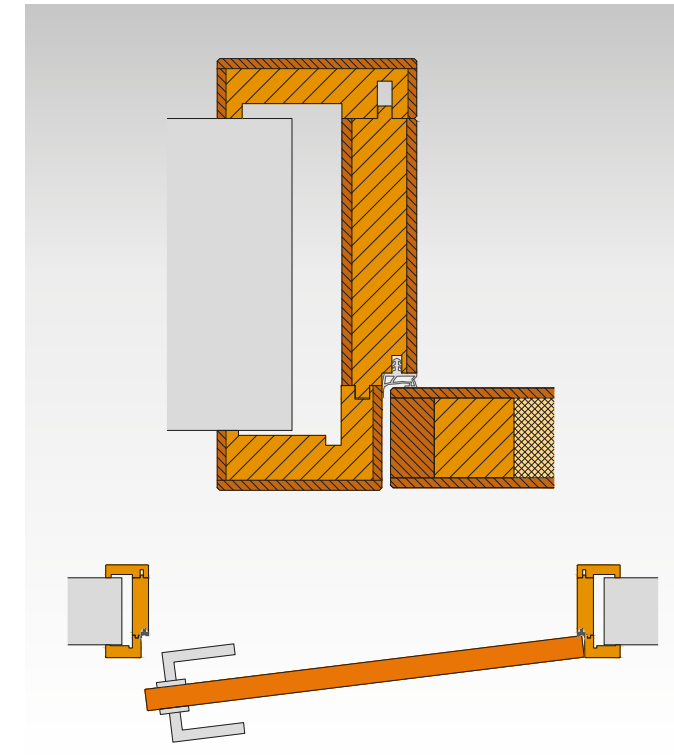

F4B1E
Blockfutterstock Design F4
bündig einschlagend
Verkleidung Aufrecht

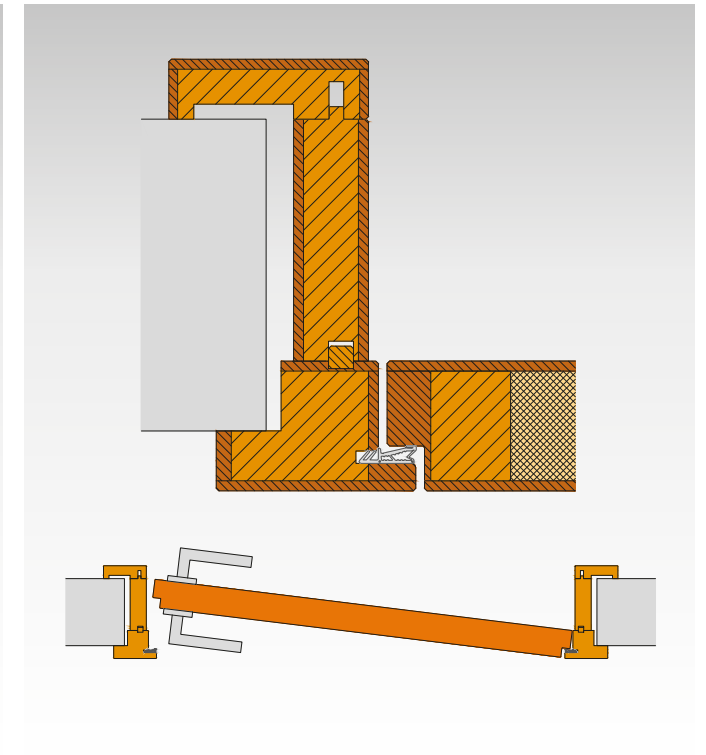

F4R1
Blockfutterstock Design F4
Return – Türblatt in Laibung öffnend
Verkleidung Aufrecht

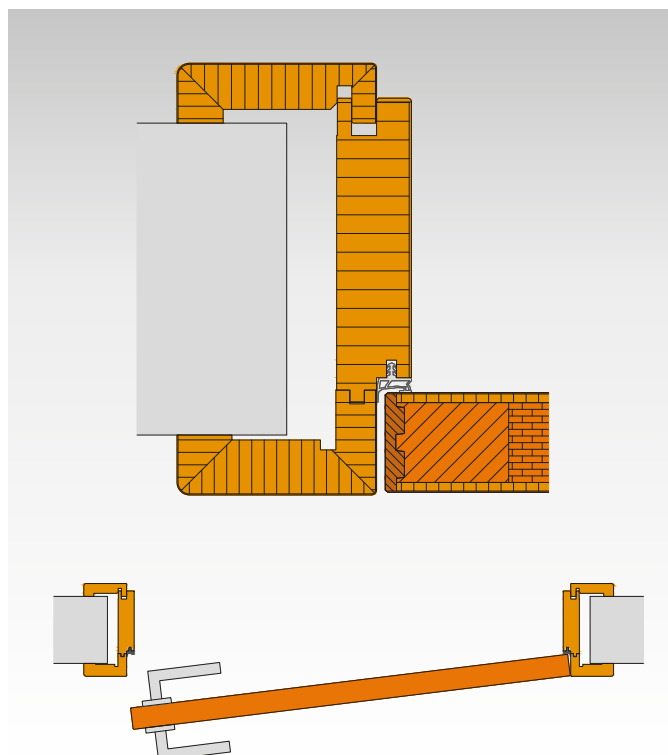

FB1E
Futterstock Design F
bündig einschlagend
Verkleidung Rundung, 80 mm

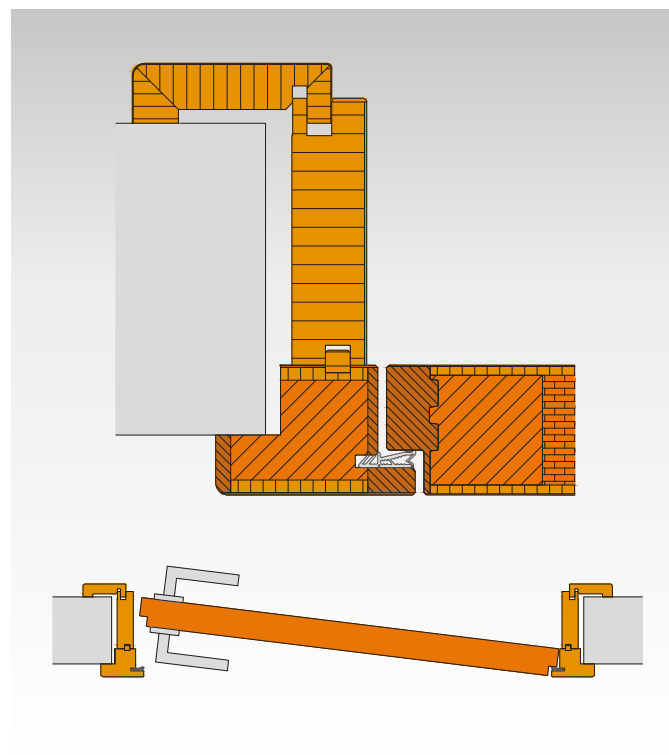

FR1
Futterstock Design F
Return – Türblatt in Laibung öffnend
Verkleidung Rundung, 80 mm

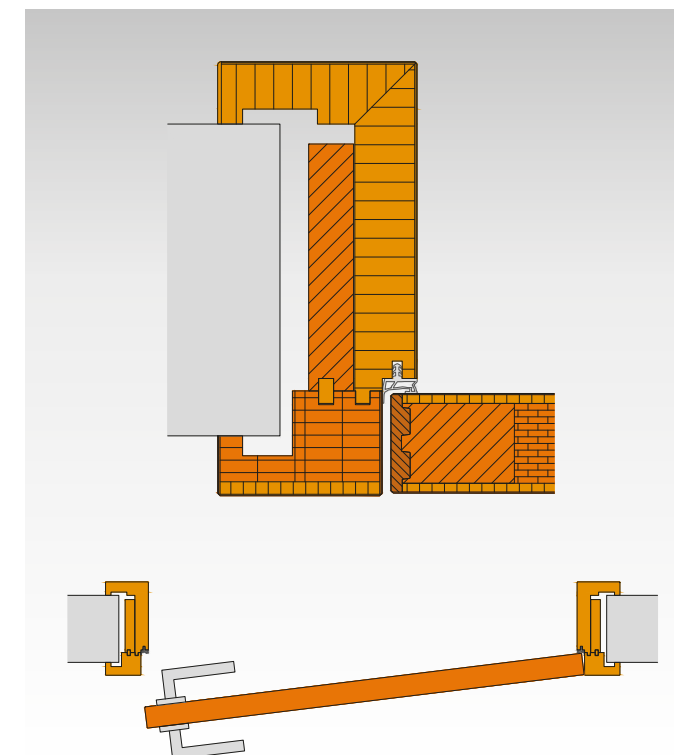

F3B1E
Gehungstock Design F3
bündig einschlagend
Verkleidung Aufrecht

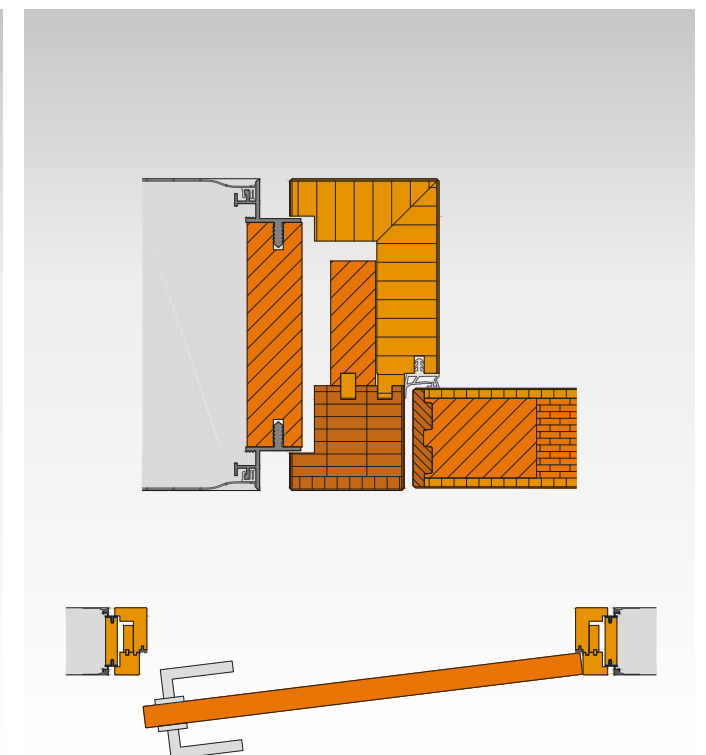

N5B1E
Gehungstock wandbündig Design N5
bündig einschlagend
Verkleidung Aufrecht
Anschluss mit Blindstock

TÜRENAUFBAUSYSTEME

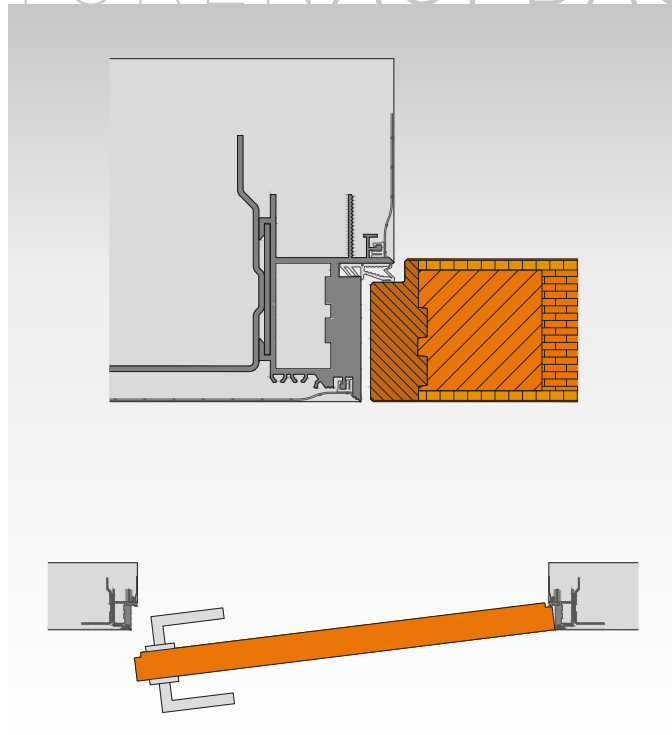

UB5
System rahmenlos
Öffnung Profilseite
Türblatt wandbündig

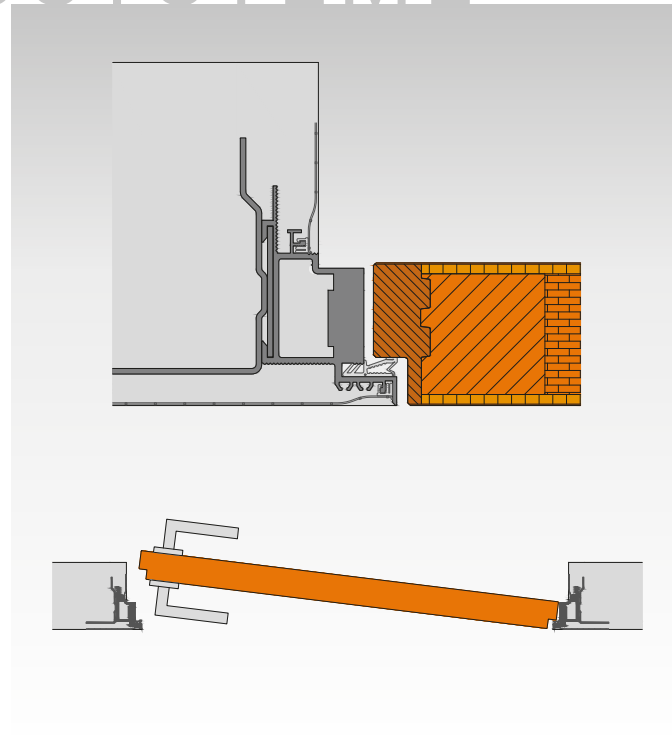

UR6
System rahmenlos
Öffnung Laibungsseite
Türblatt wandbündig

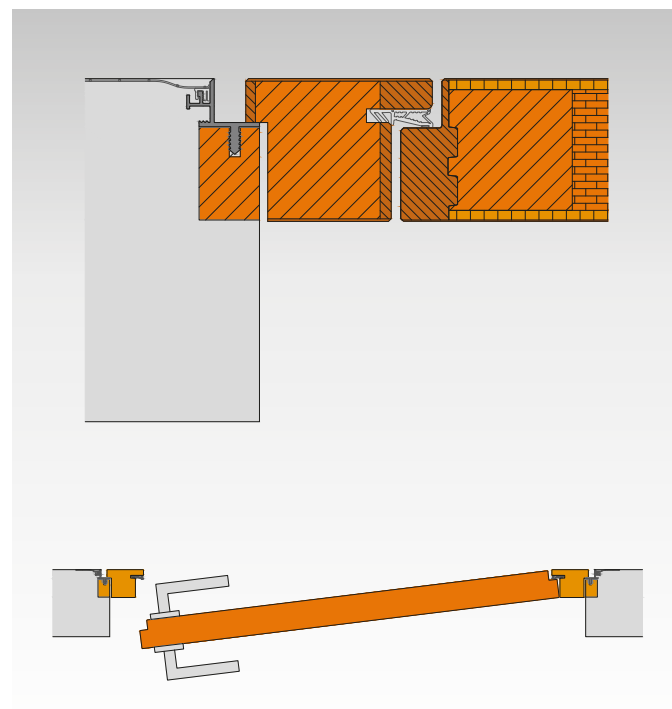

PB2E
Pfosten
beidseitig flächenbündig
Anschluss wandbündig mit Blindstock



TÜRAUFBAUNATURAMASSIV

- 100% ökologisch
- komplett aus massivem Vollholz
- formaldehydfrei verleimt (PVA Leim = Weißleim)
- 4mm Deckschicht
- Öberflächen
- Verkleidungen aufrecht durchgehend
- ausgezeichneter Beschläge- und Schraubenhalt



TÜRAUFBAUFURNIERT

- Türblatt Sandwichaufbau
- Innenlage ökologische Flachsplatte
- Anleimer massiv und verzahnt
- Deckschicht Furnier
- Öberflächen oder Lackoberflächen
- ausgezeichneter Beschläge- und Schraubenhalt

	FURNIERT	NATURA MASSIV	DECKEND SCHLEIFLACK
FF1	✓	✓	✓
FB1E	✓	✓	✓
FR1	✓	✓	✓
F4B1E	-	✓	-
F4R1	-	✓	-
F3B1E	✓	-	✓
N5B1E	✓	-	✓
UB6	✓	✓	✓
UB5	✓	✓	✓
PB2E	✓	✓	✓

SCHIEBETÜREN



SCHIEBETÜRE INDIEWANDLAUFEND
Futterstock Design F
Vorteil: Das Türblatt ist im geöffneten Zustand aufgeräumt.
Der Platz kann genutzt werden.
Variante: Mit Softeinzug erhältlich.



SCHIEBETÜRE VORDERWANDLAUFEND
Futterstock Design F
Blende in Holz
Variante: Mit Softeinzug erhältlich.



SCHIEBETÜRE VORDERWANDLAUFEND
Montage direkt auf die Wand
Blende in Edelstahloptik (wie abgebildet)
Variante: Blende in Holz. Mit Softeinzug erhältlich.

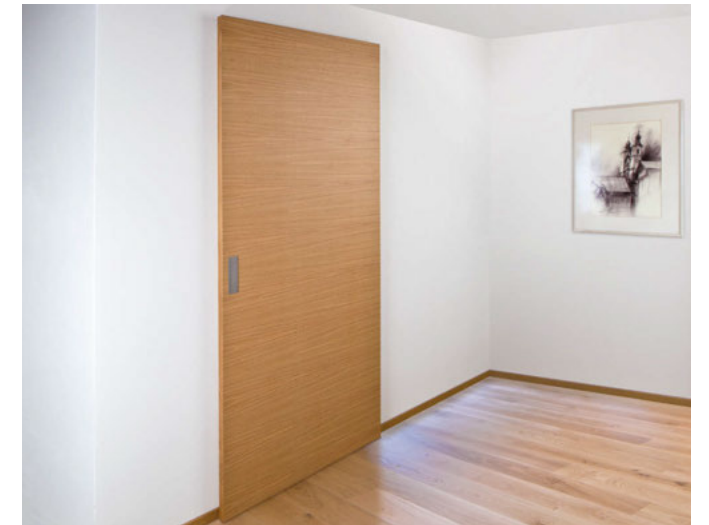

SCHIEBETÜRE VORDERWANDLAUFEND
Ohne sichtbare Laufschiene
Die Türe läuft am Boden und wird unsichtbar an der Wand geführt.

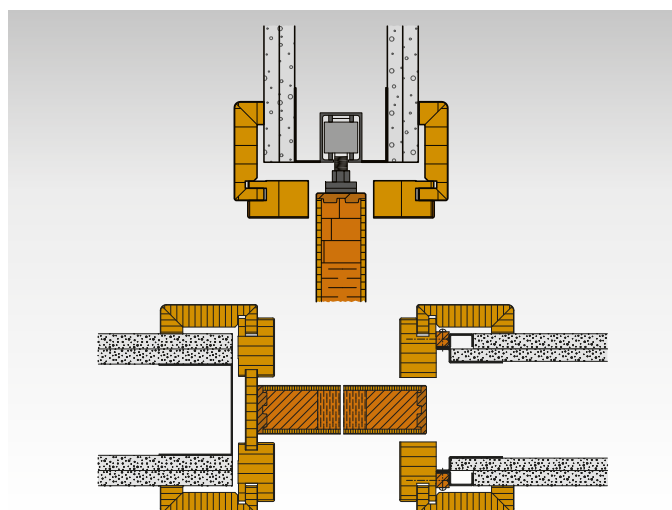

HOLZSCHIEBETÜRE

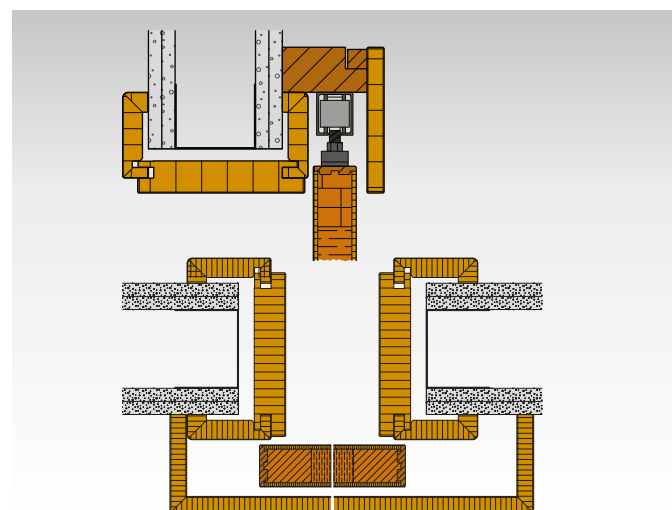

HOLZSCHIEBETÜRE

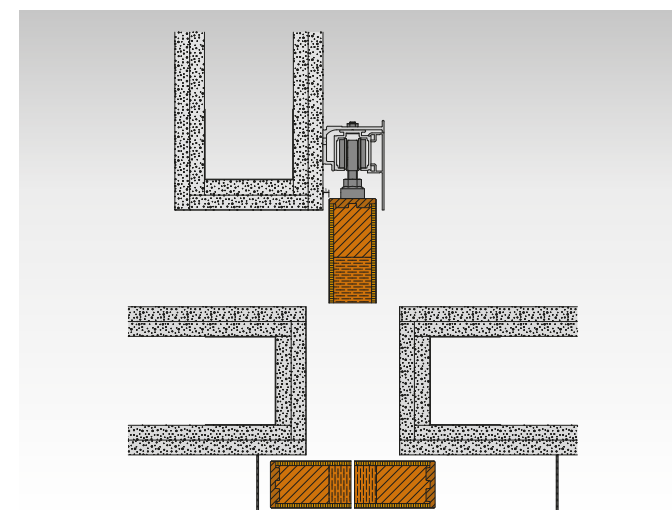

HOLZSCHIEBETÜRE

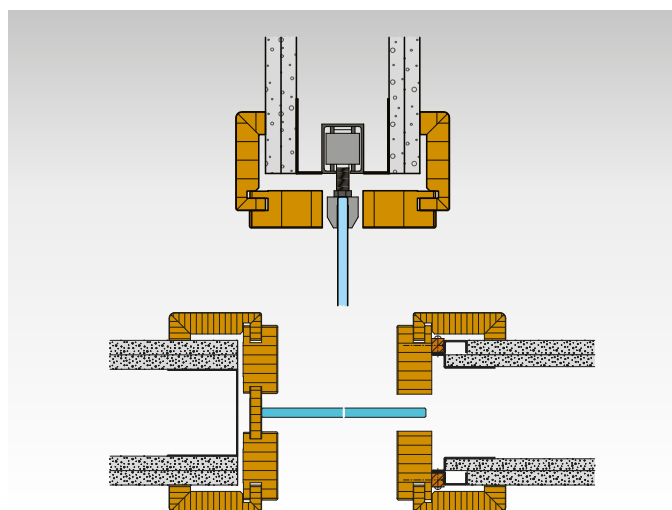
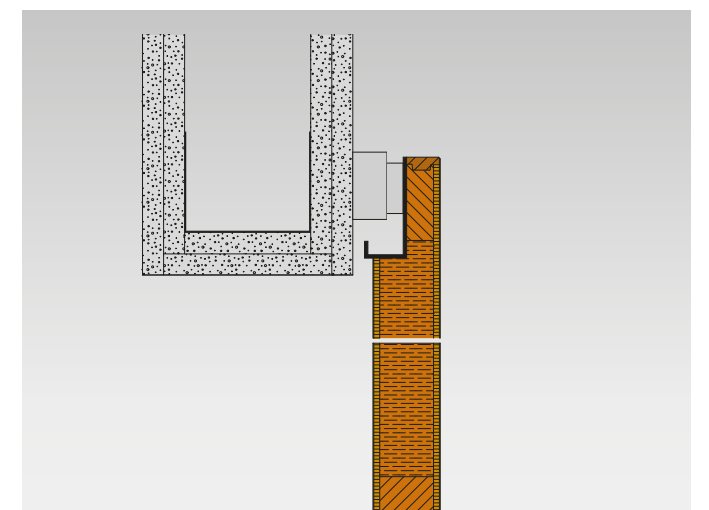

GANZGLASSCHIEBETÜRE

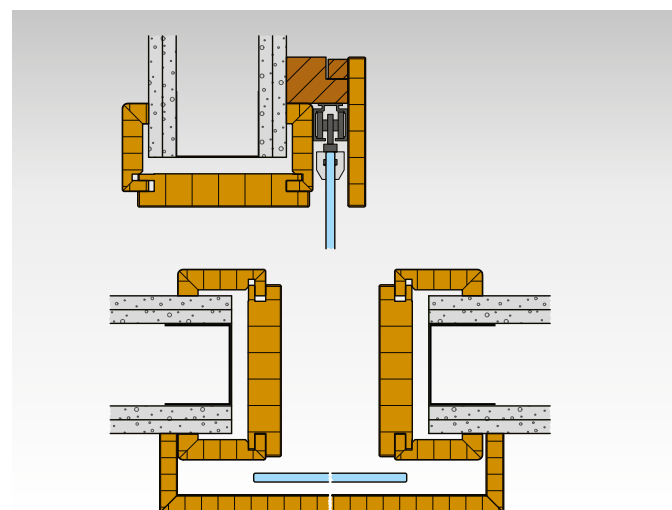

GANZGLASSCHIEBETÜRE

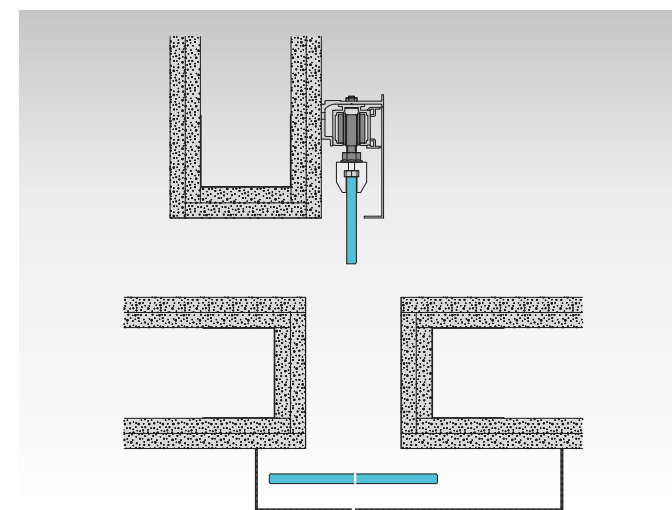

GANZGLASSCHIEBETÜRE

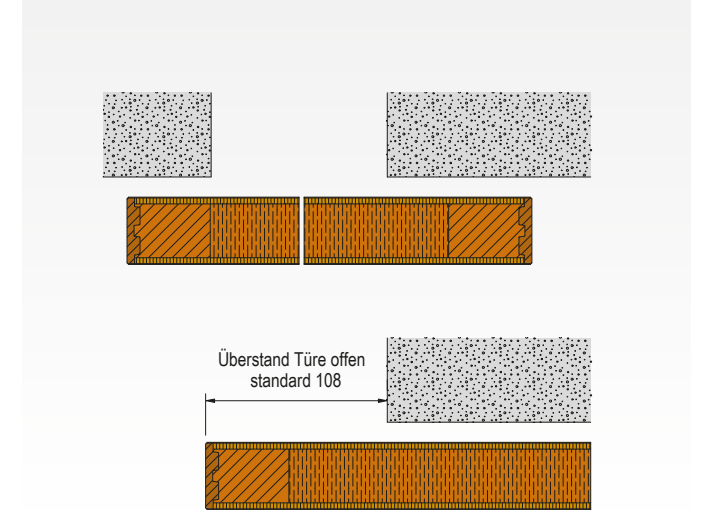

HOLZSCHIEBETÜRE

WOHNELEMENTE

VERBINDENSIERÄUME MIT **ATMOSPÄRE**

Mit unseren Wohnelementen verschmelzen wir Türen und Möbel zu einer Einheit. Damit können Sie Türen als gestalterische Elemente nutzen, die Sie selbst dekorieren.



WOHNELEMENTMITSEITENTEILREGAL

Anordnung von Fächern nach Ihrem Wunsch
 Wahlweise mit Holz- oder Glasfächern
 Wahlweise mit Klarglas oder blickdichten Gläsern wie z.B. Satinato Plus
 Die Mittelsäule ist auf Gehrung gefertigt für eine klare Formansprache
 In den Mittelsäulen kann ein Lichtschalter montiert werden
 alle Modelle, Holzarten und Oberflächen sind erhältlich
 alle Maße erhältlich



STOCKELEMENTE

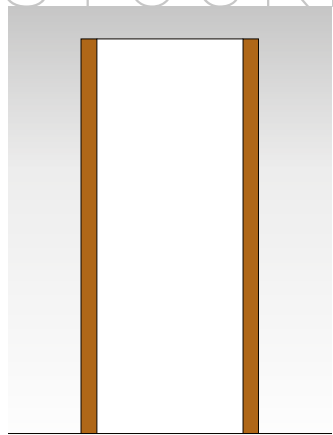

STOCKELEMENT2
Stock mit 2 Längsteilen,
ohne Querteil oben

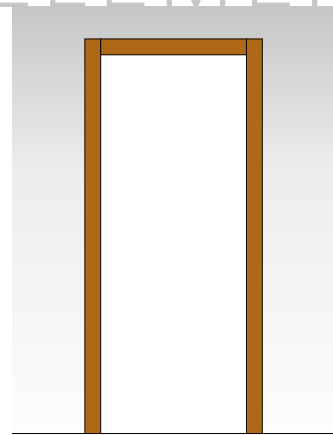

STOCKELEMENT3
Stock dreiseitig

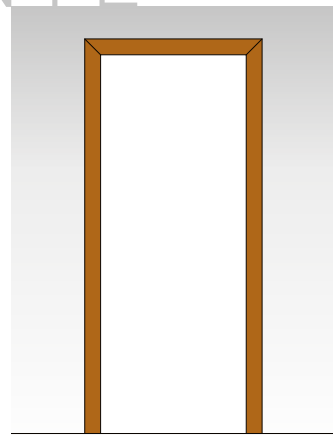

STOCKELEMENT3G
Stock dreiseitig
auf Gehrung

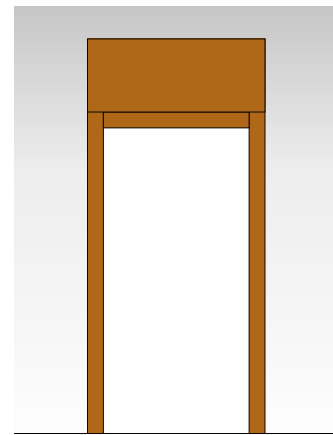

STOCKELEMENT30
Stock dreiseitig
mit Oberteil

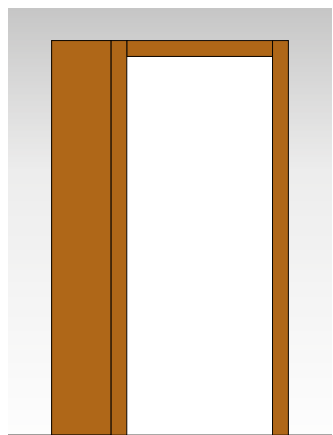

STOCKELEMENT3L
Stock dreiseitig mit
Stockverbreiterung links

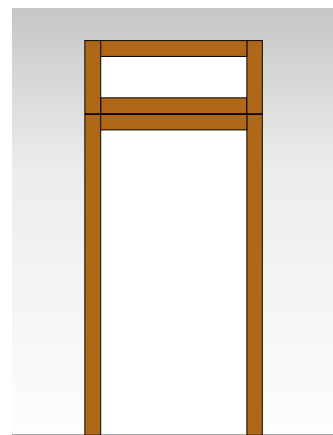

STOCKELEMENT17
Stock mit Oberteil

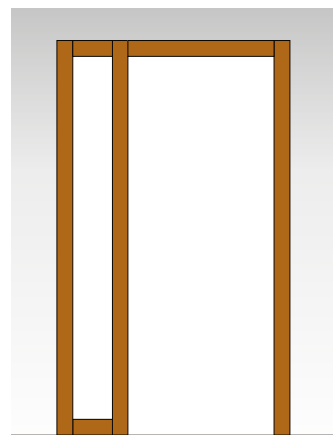

STOCKELEMENT6
Stochelement
mit Seitenteil links

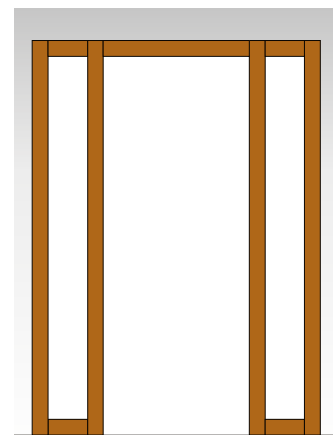

STOCKELEMENT8
Stochelement mit
Seitenteilen beidseitig

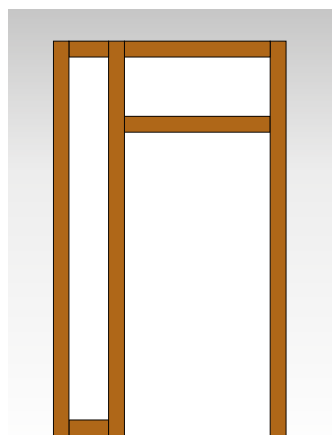

STOCKELEMENT12
Stochelement
mit Oberlichte
und Seitenteil links

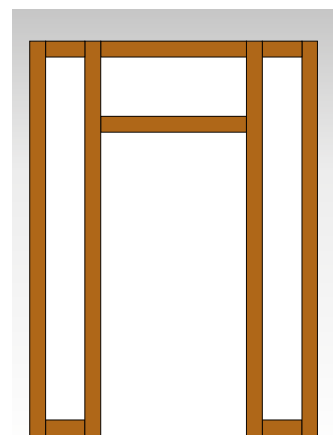

STOCKELEMENT14
Stochelement mit Ober-
lichte und beidseitigen
Seitenteilen

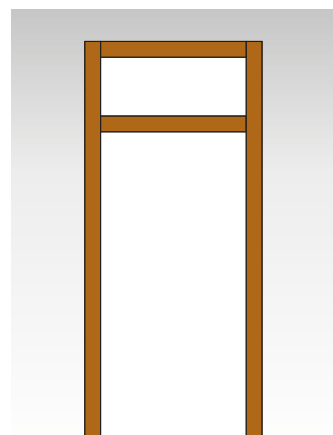

STOCKELEMENT11
Stochelement
mit Oberlichte

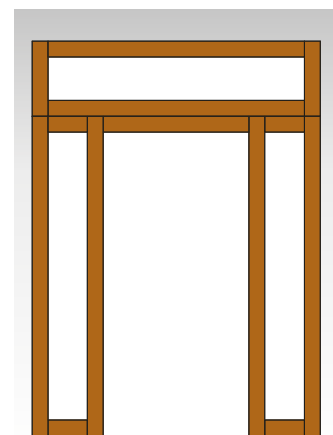

STOCKELEMENT18
Stochelement mit beid-
seitigen Seitenteilen und
durchgehendem Oberteil



PROFILE



GLASLEISTE

...FÜR DIE
TÜRENSERIEN
URBAN
LIFE
HOME
NATURAMASSIV

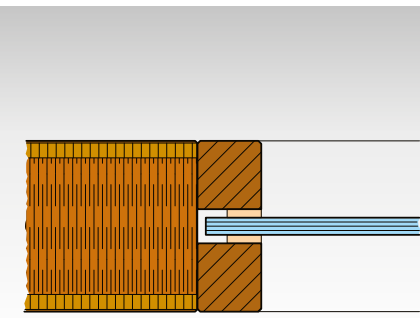

GLASLEISTE FL-KB



LIFE/NATURAMASSIV

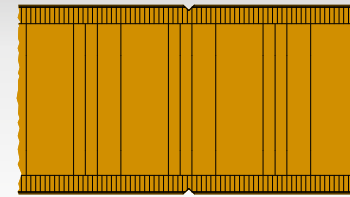

STOSSFUGE/BRETTFUGE
Handmaschinen gefrästes V-Profil

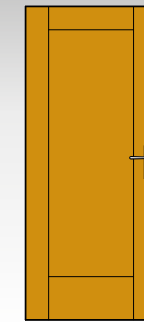

STOSSFUGE
zur Betonung des Furnierbildes

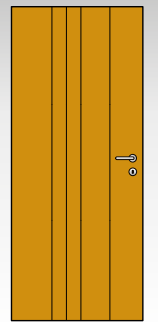

STOSSFUGE
zur Betonung der Massivoptik

PROFILESERIE URBAN UND HOME



PROFIL CANUS
Kunststoff Anthrazit

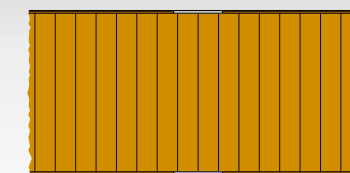

PROFIL LAMINA
Kunststoff Aluoptik

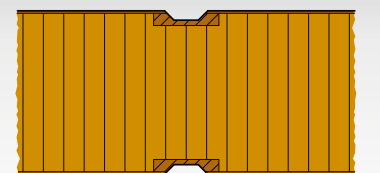

PROFIL VENA
zur Betonung der Massivoptik

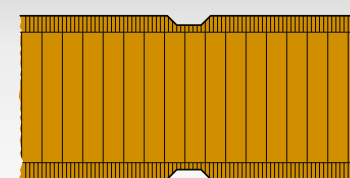

PROFIL VENA-D
in Decklage (bei deckend)

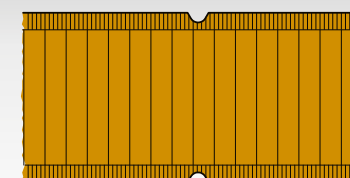

PROFIL FELLA-D
in Decklage (bei deckend)

PROFILE

PROFILERIEKLASSIK

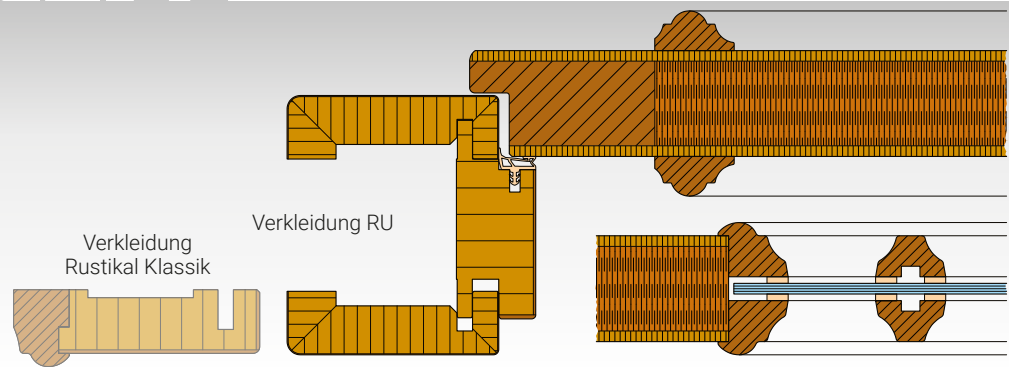

TÜRPROFILSTAMMS1

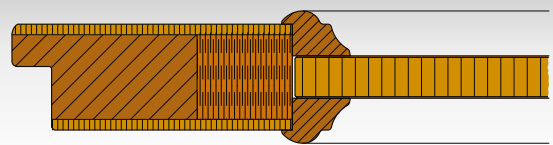

TÜRPROFILSTAMMS2

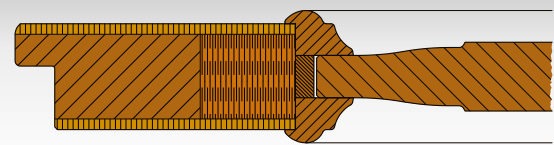

TÜRPROFILSTAMMS3

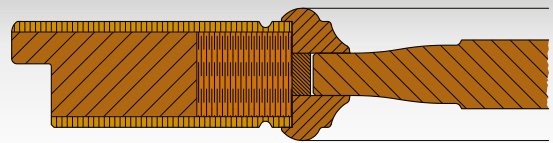

TÜRPROFILSTAMMS4

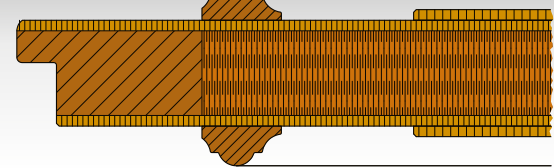

TÜRPROFILSTAMMS5

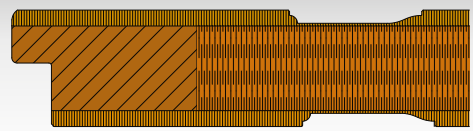

TÜRPROFILSTAMMSF1

PROFILE

PROFILERIERUSTIKAL

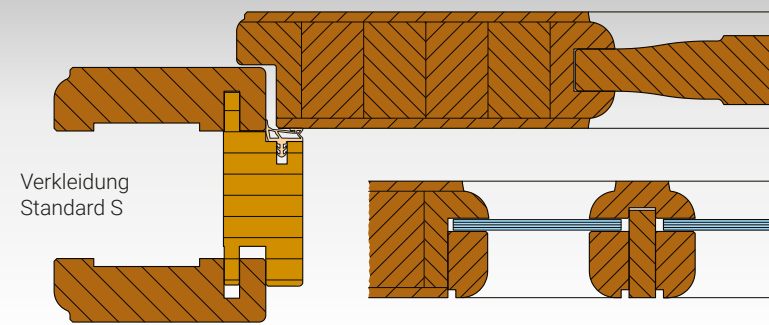

TÜRPROFILSTAMMK1

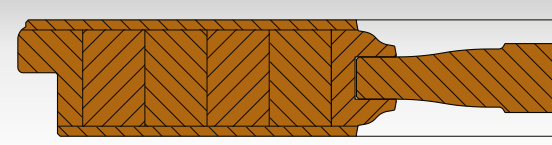

TÜRPROFILSTAMMK2

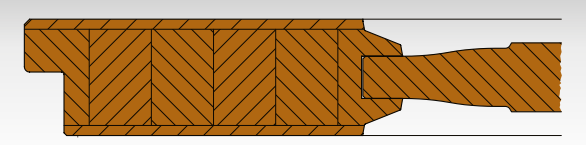

TÜRPROFILSTAMMK6

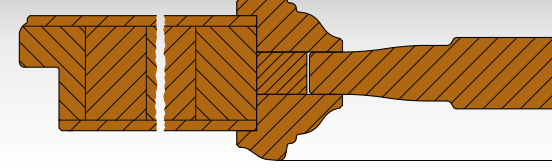

TÜRPROFILSTAMMR2

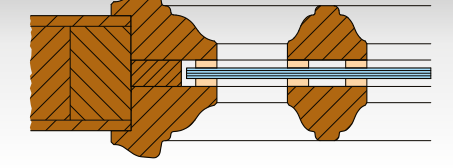

TÜRPROFILSTAMME1

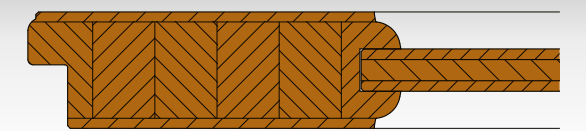

TÜRPROFILSTAMME2

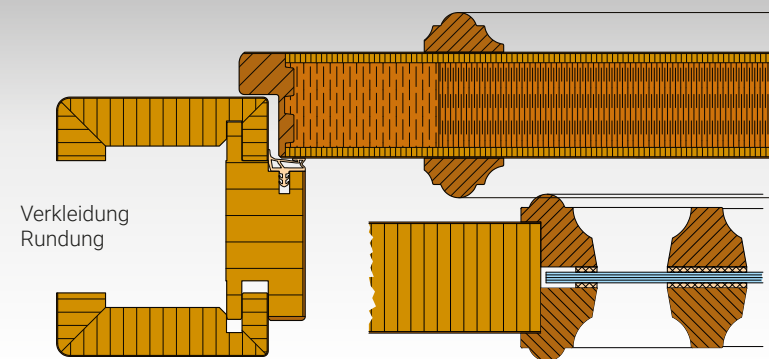

TÜRPROFILSTAMMF1

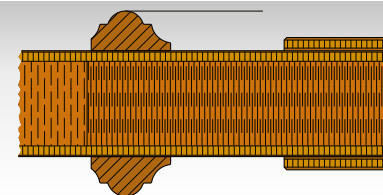

TÜRPROFILSTAMMF6

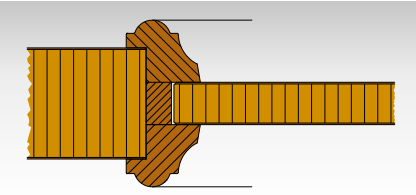

TÜRPROFILSTAMMF2

BESCHLÄGE EDELSTAHL



MODELL 1001



MODELL 1304



MODELL 1311



MODELL 1312



MODELL 1330



MODELL 1509F



MODELL 1581



MODELL 1582



MODELL 1583



MODELL 1503



GRIFF
MUSCHEL
4251

offen

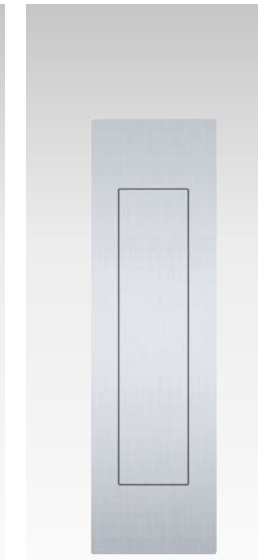

GRIFF
MUSCHEL
4251

geschlossen



GRIFF
MUSCHEL
4250

offen
auch geschlosse
erhältlich



GRIFF
MUSCHEL
4001



GRIFF
MUSCHEL
M472-WC

mit WC-Sperre
auch als BB
erhältlich



GRIFF
MUSCHEL
M471-WC

auch als BB
erhältlich



GRIFF
MUSCHEL
4920-WC

auch als BB
erhältlich

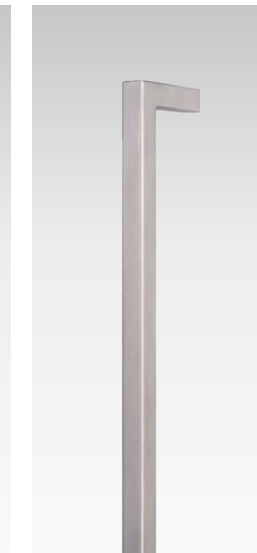

STOSS
GRIFF
2003

Länge 400 mm



STOSS
GRIFF
2001

Stärke 20 mm
Länge 620 mm

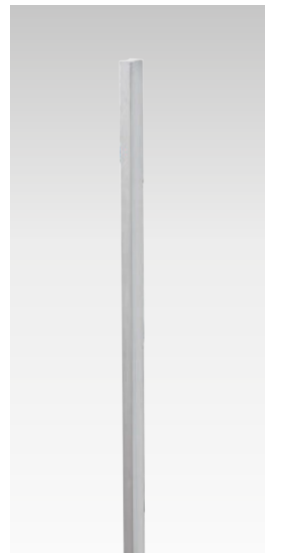

GRIFF
LEISTE
STYLE-3

Aluminium
gebürstet
Stärke 17 mm
Länge 410 mm

BESCHLÄGE EDELSTAHL



SCHUTZBESCHLAG
SICURA-1001
alle Edelstahlgriffe erhältlich



SCHUTZROSETTEN
BESCHLAG **1001**
alle Edelstahlgriffe erhältlich



GANZGLASSCHLOSS
RONDO
alle Edelstahlgriffe erhältlich



GANZGLASSCHLOSS
RONDO-WC
alle Edelstahlgriffe erhältlich



GANZGLASSCHLOSS
OFFICE
alle Edelstahlgriffe erhältlich

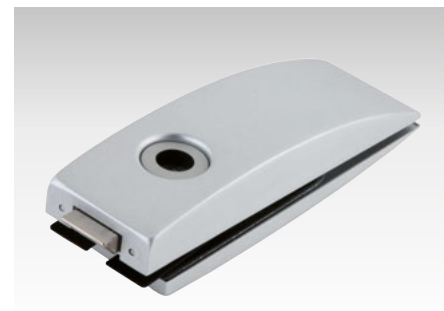

GANZGLASSCHLOSS
ARCOS
alle Edelstahlgriffe erhältlich



GANZGLASBAND
ARCOS



EINBOHR**BAND**
vernickelt, 3-teilig
Ø 15 mm, Höhe 100 mm



BAND**DX**
verdeckt liegend
dreidimensional verstellbar



OBJEKT**BANDKTX**
dreidimensional verstellbar



SCHLOSS**ERGO**
mit wartungsfreier Flüsterfalle



SCHLOSS**CLUDO**
kein Schließblechlappen
in der Fläche sichtbar

MAGIC DIE INNOVATION



MAGIC – DAS INNOVATIVE BEDIENUNGSKONZEPT

Magic ermöglicht das Öffnen und Schließen einer Innenraumtür durch einfache Berührung. Dabei kombiniert es hochwertige Mechanik mit moderner Elektronik. Diese Technologie bietet nicht nur einen erhöhten Komfort und eine veränderte Haptik, sondern auch völlig neue Möglichkeiten in der Raumgestaltung.

Dem Benutzer ermöglicht es ein besonderes Erlebnis bei dem Kontakt mit der Tür: Das System gibt auf Berührung des Kontaktgriffes das Schloss im gleichen Augenblick frei. Dadurch muss kein Drücker betätigt werden – einfach Magic!

Unser Magic System ist der erste elektronische Beschlag für Innentüren im Privatbereich, dem wir vertrauen. Die Stromzufuhr kommt von Batterien. Durch insgesamt 5 verschiedene Sicherungssysteme wird ausgeschlossen, dass bei einem Batterieausfall jemand ein oder ausgesperrt wird.

Das System ist ausschließlich für Nutzung in privaten Räumen geeignet. Die Technologie funktioniert nicht bei rahmenlosen Systemen.



MAGIC
Kontaktgriff 7021

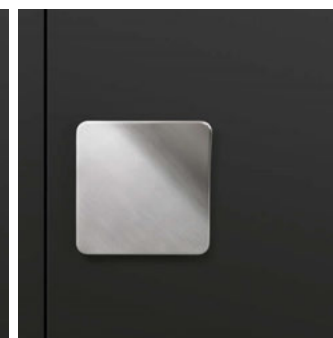

MAGIC
Kontaktgriff 7032



MAGIC
Batteriehalter



MAGIC
Batterieeinschubfach

BESCHLÄGE PREMIUM

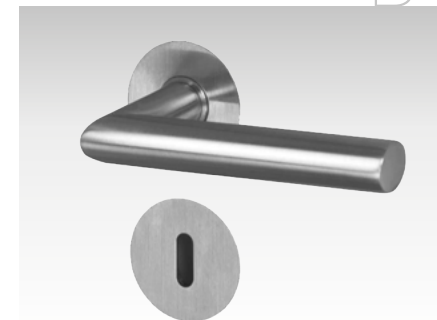

DRÜCKER **5071B**

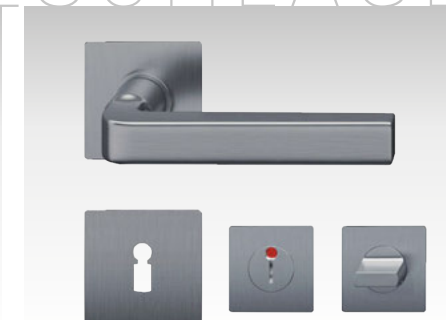

DRÜCKER **FSB-1004BQ**
Design David Chipperfield



DRÜCKER **FSB-1028B**



DRÜCKER **FSB-1035BQ**
Design Heike Falkenberg

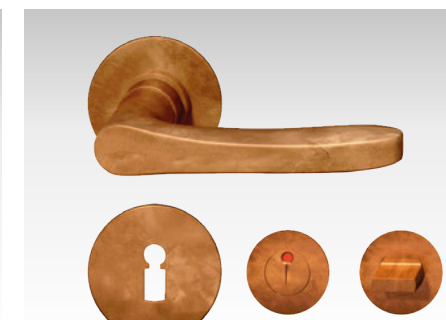

DRÜCKER **FSB-1106B**
Bronze



DRÜCKER **FSB-1107B**
Design Hartmut Weise

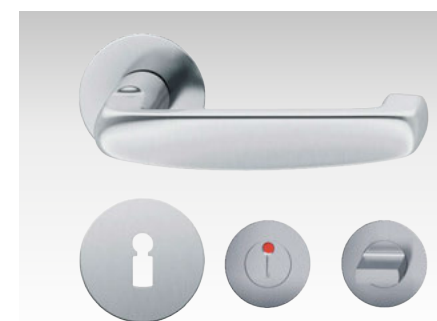

DRÜCKER **FSB-1159B**
Design Laurids und Manfred Ortner

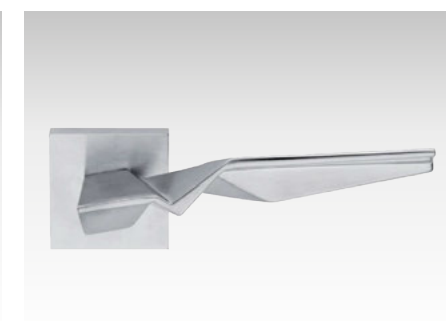

DRÜCKER **FUSITAL-H356**
Design Zaha Hadid und Woody Yao



DRÜCKER **FUSITAL-H369**
Design Eri Goshen



BANDDX
verdeckt liegend
dreidimensional verstellbar



MAGNETFALLEN-SCHLOSSCLUDO
kein Schließblechklappen in der
Fläche sichtbar

BESCHLÄGE SCHWARZSTAHL



DRÜCKER 501
Schwarzstahl gewachst



DRÜCKER 502
Schwarzstahl gewachst



DRÜCKER 503
Schwarzstahl gewachst



GRIFFMUSCHEL 5251
Schwarzstahl gewachst



GRIFFMUSCHEL H571Q WC
Schwarzstahl gewachst



STOSSGRIFF 503S
Schwarzstahl gewachst



SCHUTZROSETTEN-BESCHLAG 503
Schwarzstahl gewachst



OBJEKT BAND
Schwarz antik



EINBOHR BAND
Schwarz antik

BESCHLÄGE SCHWARZMATT

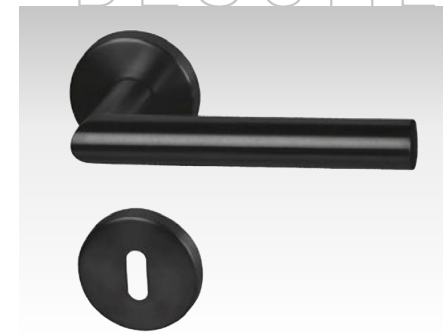

DRÜCKER 1001
Schwarz matt

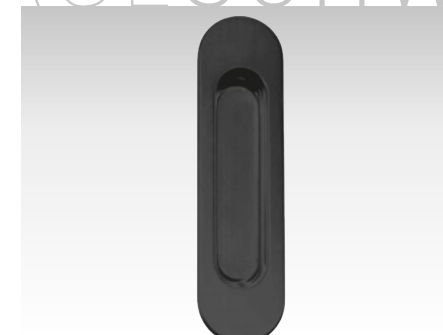

GRIFFMUSCHEL 4001
Schwarz matt



GRIFFMUSCHELVERSPERRBARH571-WC
Schwarz matt



SCHUTZBESCHLAG SICURA-1001
Schwarz matt



SCHUTZROSETTEN-BESCHLAG 1001
Schwarz matt



STOSSGRIFF 503S
Schwarz matt



GANZGLASSCHLOSS RONDO
Schwarz matt



GANZGLASBAND
Schwarz matt

BESCHLÄGEKLASSIK



DRÜCKER 1704L
Messing poliert



DRÜCKER 1708L
Messing poliert



DRÜCKER 1709L
Messing poliert



DRÜCKER 1883L
Chrom/Schwarz

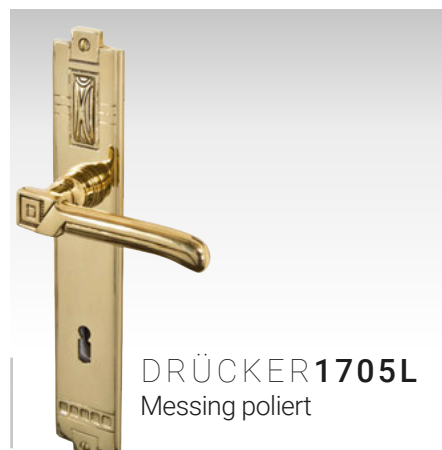

DRÜCKER 1705L
Messing poliert



DRÜCKER 1890
Messing poliert/Schwarz



GRIFFMUSCHEL 4001
Messing poliert



GRIFFMUSCHEL M471-WC
Messing poliert



EINBOHRBAND
mit Zierkopf, vergoldet



EINBOHRBAND
vernickelt, 3-teilig
Ø 15 mm, Höhe 100 mm

BESCHLÄGERUSTIKAL



DRÜCKER 1205L
Schwarz passiviert



DRÜCKER 1224L
Eisen naturblank



DRÜCKER 1225L
Eisen naturblank

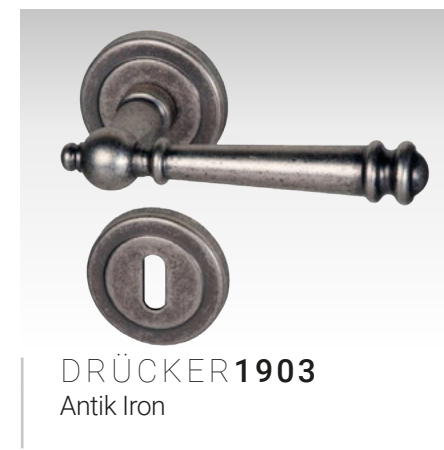

DRÜCKER 1903
Antik Iron



DRÜCKER 1903L
Antik Iron



DRÜCKER 1225
Eisen naturblank



EINBOHRBAND
mit Zierkopf
Schwarz passiviert

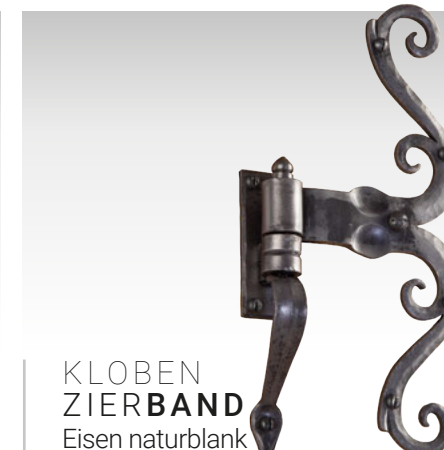

KLOBEN
ZIERBAND
Eisen naturblank



GRIFFMUSCHEL 1205
Schwarz passiviert



GRIFFMUSCHEL 5251
Eisen naturblank



GRIFFMUSCHEL H571Q-WC
Eisen naturblank



GRIFFMUSCHEL H571-WC
Schwarz passiviert

SICHERHEITSTÜREN

SICHERHEIT IST EIN THEMA FÜR PROFIS -
DARUM FERTIGEN WIR ALLES IM HAUS.

- Sicherheit tut der Optik keinen Abbruch, Modellauswahl, Stockkonstruktion (bündig, überfäلت)
- Schallschutz ist der einzige Sicherheitsaspekt der sofort bemerkt wird. 42dB sind spürbar leise
- Feuerschutz und Rauchschutz zur Sicherung von Leben und Eigentum
- Einbruchschutz für den ruhigen Schlaf und die Sicherung des Eigenheimes
- Klimaklasse hält die Türe gerade bei Temperaturunterschieden (z.B. Raum, Gang)
- Wärmedämmung schützt vor Wärmeverlust, spielt eine immer größere Rolle (Passiv/Niedrigenergiehaus)
- Fluchtfunktion ermöglicht in einer Notsituation, jederzeit das Gebäude zu verlassen



DIESE ANFORDERUNGEN KÖNNEN UNSERE TÜREN IN IHREM OBJEKT ERFÜLLEN!

ANWENDUNG	SCHALLSCHUTZ	FEUER/RAUCHSCHUTZ	EINBRUCHHEMMUNG	KLIMAKLASSE	WÄRMEDÄMMUNG	TÜRSTÄRKE	FLUCHTFUNKTION
GARAGE	33 dB	EI2-30-S-Sm	RC2 RC3	Klasse c 2 – 23° C	1,0 W/m²k	63 mm	–
EINGANG PRIVATBEREICH	37 dB	–	–	Klasse c 2 – 23° C	–	44 mm	–
EINGANG WOHNBAU	42 dB	EI2-30-S-Sm	RC2 RC3	Klasse c 2 – 23° C	1,44 W/m²k	63 mm	–
HOTELZIMMER BÜROEINGANG	42 dB	EI2-30-S-Sm	RC2	Klasse b 13 – 23° C	–	63 mm	–
OBJEKT-TÜREN FLUCHT- FUNKTION	33 dB	EI2-30-S-Sm	RC2	Klasse b 13 – 23° C	–	63 mm	EN179 EN 1125

3 VON VIELEN KONSTRUKTIONS-VARIANTEN:

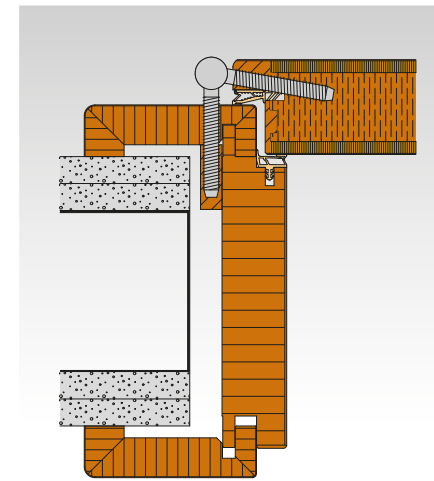

FUTTERSTOCK FF2E
FUTTERSTOCK DESIGN F
Falz: F2E
Türstärke: 44 mm
Klimaklasse: b-c
RW-Wert: 32–37dB (Schalldichte)

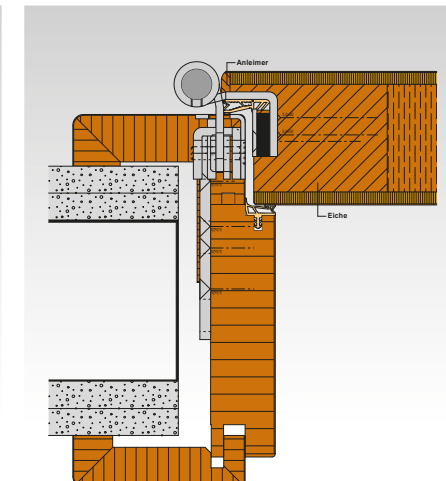

FUTTERSTOCK FF2T
FUTTERSTOCK DESIGN F
Falz: F2T
Türstärke: 62 mm
Klimaklasse: b-c
RW-Wert: 32–42dB (Schalldichte)
U-Wert: 1,44 – 0,97 W/m²K

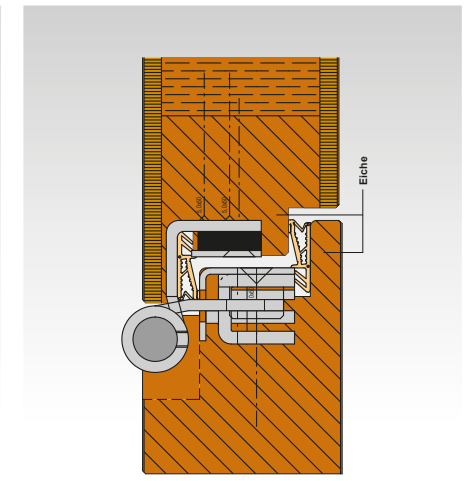

PFOSTENSTOCK PB3T
PFOSTENSTOCK
Falz: B3T
Türstärke: 62 mm
Klimaklasse: b-c
RW-Wert: 32–42dB (Schalldichte)
U-Wert: 1,44 – 0,97 W/m²K

MEHR SICHERHEIT MIT DEM TÜRSCHLOSS **SECURY AUTOMATIC**

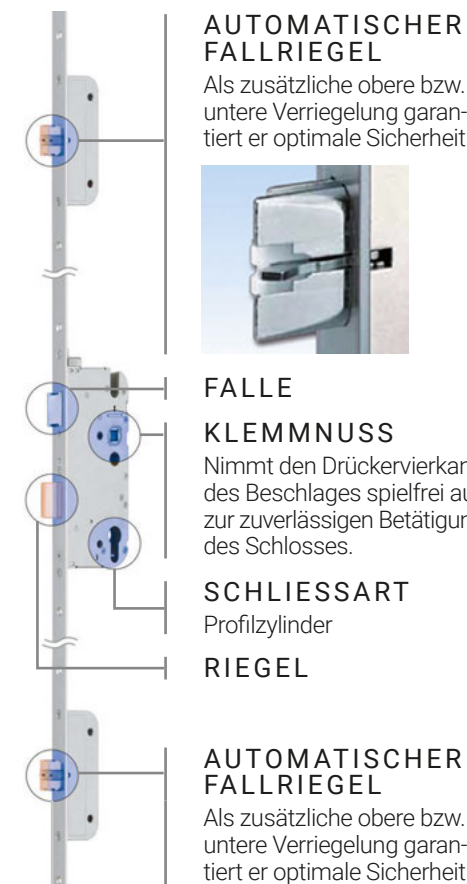

DIE SICHERE LÖSUNG FÜR WOHNUNGSEINGANGSTÜREN. „VERSICHERT OHNE ABZUSCHLIESSEN“ DURCH AUTOMATISCHE FALLENRIEGEL.

Die Riegel fahren automatisch aus und schließen die Türe ohne abzusperrern, dadurch ist sofort voller Einbruchschutz gegeben. Im Gegensatz zu einer gewöhnlichen Mehrfachverriegelung ist die Türe sofort versperrt und lässt sich nicht einfach über eine Scheckkarte öffnen. Sie können sich sicher fühlen!

ZUSATZPAKET: A-ÖFFNER ZUM ELEKTRISCHEN ÖFFNEN DER TÜR OHNE SCHLÜSSEL

Der A-Öffner zieht durch einen elektrischen Impuls die Fallenriegel motorisch zurück. Die Türe lässt sich öffnen. Umgehend sind die Fallenriegel wieder aktiv und verriegeln beim Schließen. Im Gegensatz zu einem E-Öffner ist zu jeder Zeit volle Sicherheit gegeben, da die Riegel versperren und nicht nur die Falle die Türe zuhält.

Die Auslieferung erfolgt mit einem Kabelausgang am Stock. Endgeräte wie Fingerscan, Codetastatur usw. sind nicht enthalten und müssen durch einen Elektrotechniker ausgeführt werden.

HOLZARTENUNDOBERFLÄCHEN

SERIENATURAMASSIV



EICHEAST
gebürstet
Hartwachsöl O25, weiß



EICHEAST
gebürstet
Hartwachsöl O26, naturmatt



EICHEAST
gebürstet
Hartwachsöl O27, natur



EICHEASTMARKANT
gebürstet
Hartwachsöl O25, weiß



EICHEASTMARKANT
gebürstet
Hartwachsöl O26, naturmatt



EICHEASTMARKANT
gebürstet
Hartwachsöl O27, natur

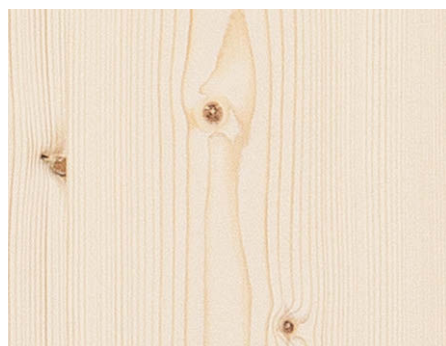

FICHTEAST
gebürstet
Hartwachsöl O25, weiß

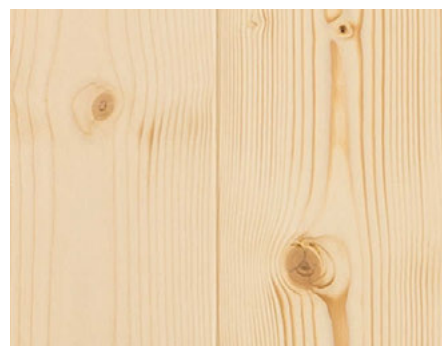

FICHTEAST
gebürstet
Hartwachsöl O26, naturmatt

SERIEURBAN

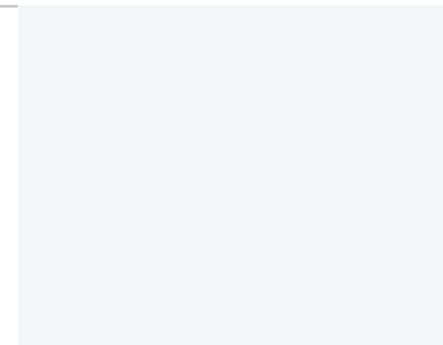

DECKENDLACKIERT
RAL 9010 Reinweiß



DECKENDLACKIERT
RAL 7038 Achatgrau

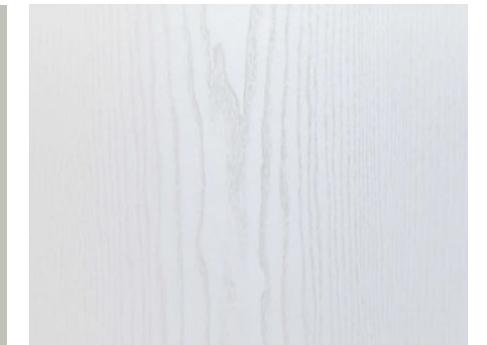

ESCHE
PORENSTRUKTUR
RAL 9010 Reinweiß

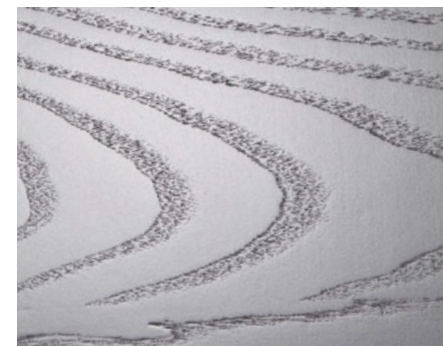

ESCHE
PORENSTRUKTUR
RAL 7043 Verkehrsgrau B



EICHESÄGERAU
ROUGH CUT
Farbe Mocca C901+



EICHEASTMARKANT
gebürstet
Fabr Mocca C901+

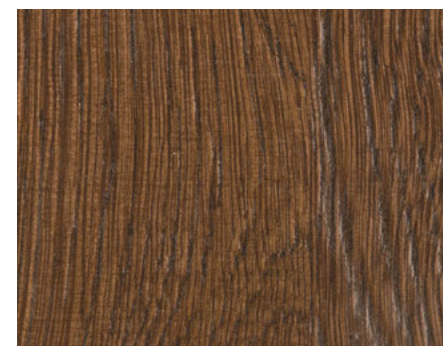

EICHEASTMARKANT
gebürstet
Fabr Braun C902+

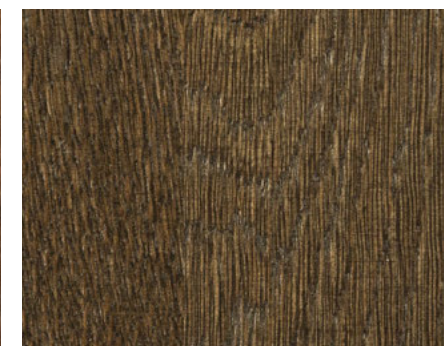

EICHEASTMARKANT
gebürstet
Fabr Bluegrey C903+

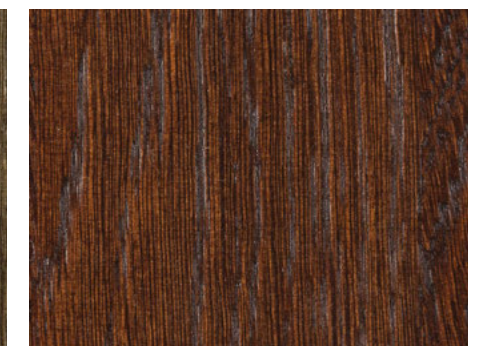

EICHEASTMARKANT
gebürstet
Hartwachsöl O27, natur

HOLZARTENUNDOBERFLÄCHEN

SERIELIFE



EICHE
alle Edelstahlgriffe erhältlich



EICHEAST
gebürstet
Hartwachsöl O25, weiß



EICHEAST
gebürstet
Hartwachsöl O26, naturmatt



EICHE
gebürstet
Hartwachsöl O27, natur



EICHEAST
gebürstet
Wasserlack „Natureffekt“ G5



EICHEAST
gebürstet
Farbe Kreide C905+



EICHEASTMARKANT
gebürstet
Hartwachsöl O25, weiß

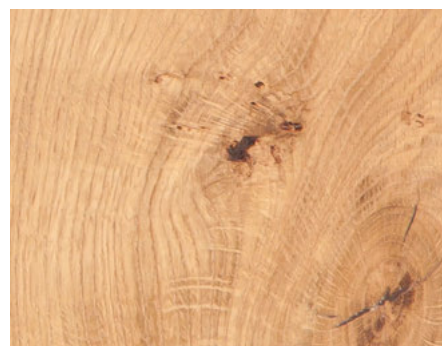

EICHEASTMARKANT
gebürstet
Hartwachsöl O26, naturmatt



EICHEASTMARKANT
gebürstet
Hartwachsöl O27, natur



EICHEASTMARKANT
gebürstet
Wasserlack „Natureffekt“ G5

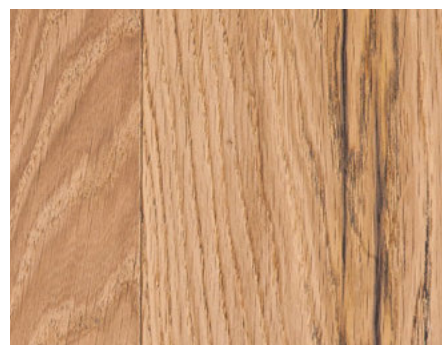

ALTEICHE
gebürstet
Wasserlack „Natureffekt“ G5

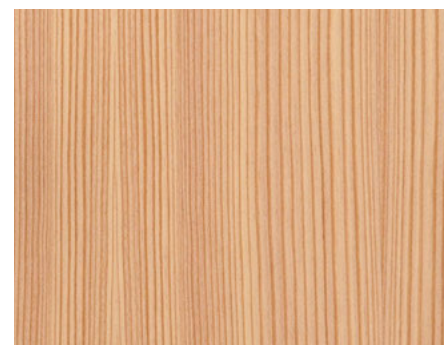

LÄRCHEASTREIN
Hartwachsöl O26, naturmatt

SERIELIFE



LÄRCHEASTREIN
Hartwachsöl O27, natur

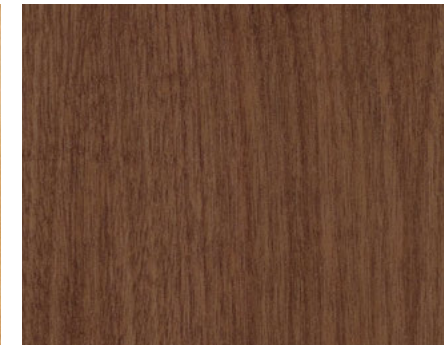

AMERIKANISCHENUSS
Hartwachsöl O28, natur

SERIEHOME



EICHE
Farbe Kreide C905+

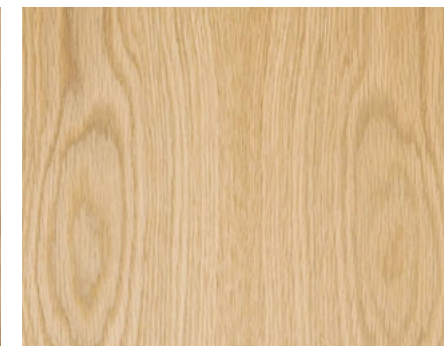

EICHE
Wasserlack „Natureffekt“ G5

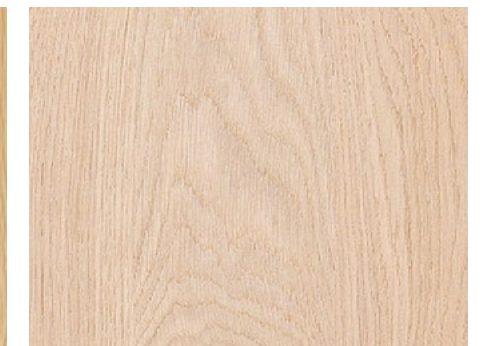

EICHE
Hartwachsöl O26, naturmatt

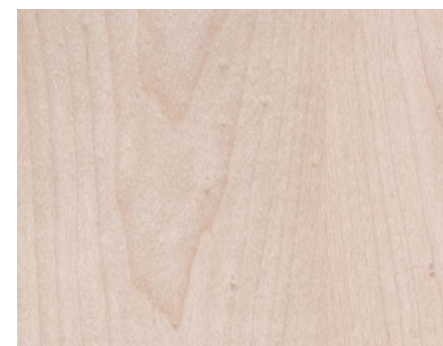

MAPLE
KANADISCHERAHORN
Wasserlack „Natureffekt“ G5



ESCHE
Hartwachsöl O25, weiß

HOLZARTENUNDOBERFLÄCHEN

SERIE KLASSIK



DECKENDLACKIERT
RAL 9010 Reinweiß

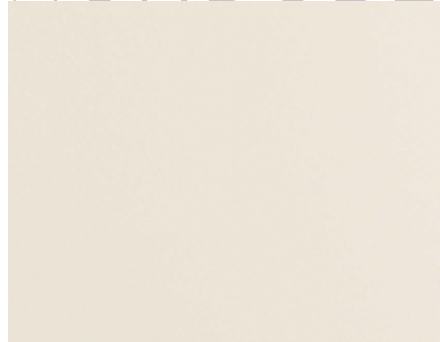

DECKENDLACKIERT
RAL 1015 Hellelfenbein



EICHE
Wasserlack „Natureffekt“ G5

SERIE RUSTIKAL



FICHTEAST
gebürstet, C105 gebeizt und lackiert
Wasserlack „Natureffekt“



FICHTEAST
gebürstet
Wasserlack „Natureffekt“ G5

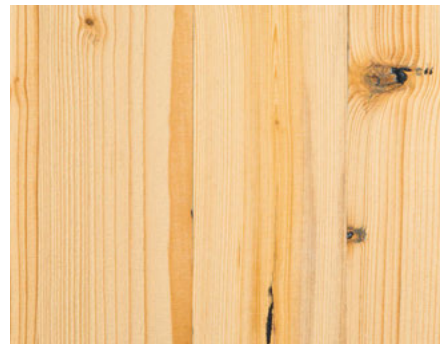

ALTHOLZFICHTEAST
gebürstet
Hartwachsöl O26, naturmatt

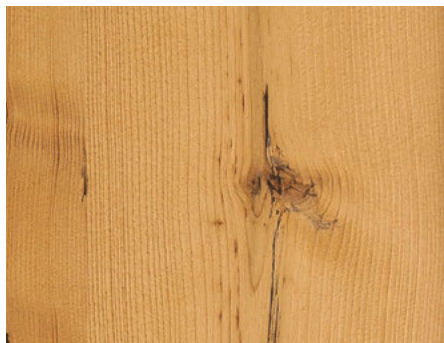

ALTHOLZFICHTEAST
gebürstet
Wasserlack „Natureffekt“ G5

GLÄSER

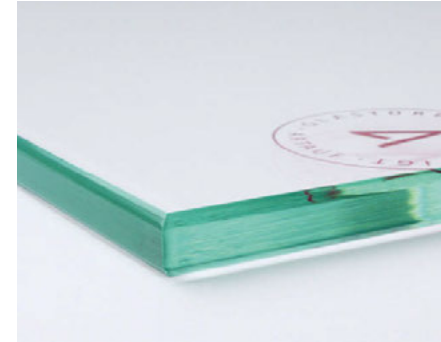

KLARGLAS



KLARGLAS
Klarglas Extra Weiß

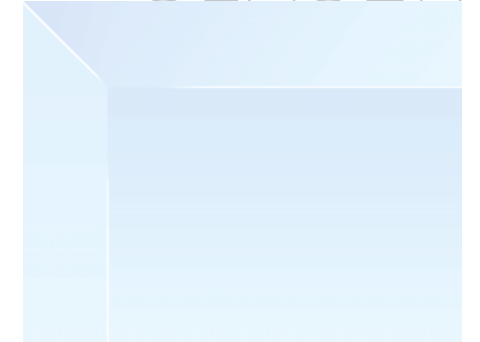

KLARGLAS
mit Facettenschliff



SATINATOPLUS



UADI



ALTDEUTSCHKWEISS

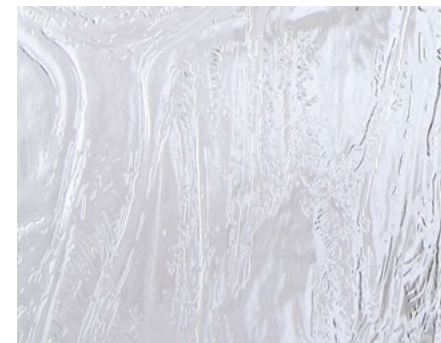

BAROCK



SILK



LINE

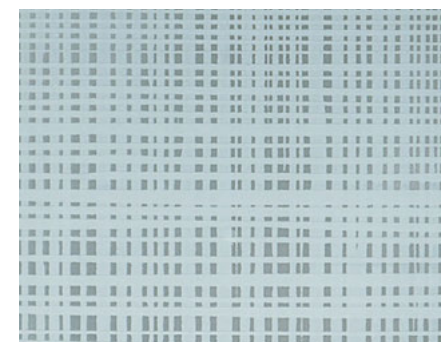

CROSSING

DIE VORTEILE VON KOCH TÜR EN

Eine KOCH-Tür vereint unzweifelhaft viele Vorteile in sich (siehe unten), die beiden wahrscheinlich größten aber gehen in dieser Vielzahl von technisch kaum widerlegbaren Argumenten zumeist unter.

Die Detailverliebtheit und der Präzisionshunger mit der bei KOCH zu Werke gegangen wird. Das sind jene zwei Garantien dafür, dass eine KOCH-Tür keine Wünsche offen lässt.

FORMAT

Bis **Stocklichte 930/2100mm** bei Streiftüren kein Aufpreis

Max. **Stocklichte** einflügelig **1200/2800mm**

Jede Tür ist eine **Maßanfertigung** auf jeden gewünschten Millimeter (Vorteil bei Renovierungen)

FUTTERSTÖCKE

Stöcke fertig zusammengebaut

Verkleidungen werden vor der Oberfläche zusammengebaut und sind sauber verschliffen

Verkleidungen mit einer Breite von 80mm ohne Aufpreis, alle Holzarten.

Verkleidungen auf Wunsch in jeder Breite von 60mm bis 120mm möglich, Furnier aus einem Stamm.

Bei Verkleidungsstärke 24mm stehen auch starke Sockelleisten nicht vor

30mm starke Futterstockteile sorgen für Stabilität

14mm Dichtung mit Mittelsteg, elastische A-Qualität verhindert Lichtdurchlass auch bei hellen Dichtungen

LIEFERUNG

Lieferung auf die Baustelle

ohne Verpackung spart die Entsorgung und schützt die Umwelt

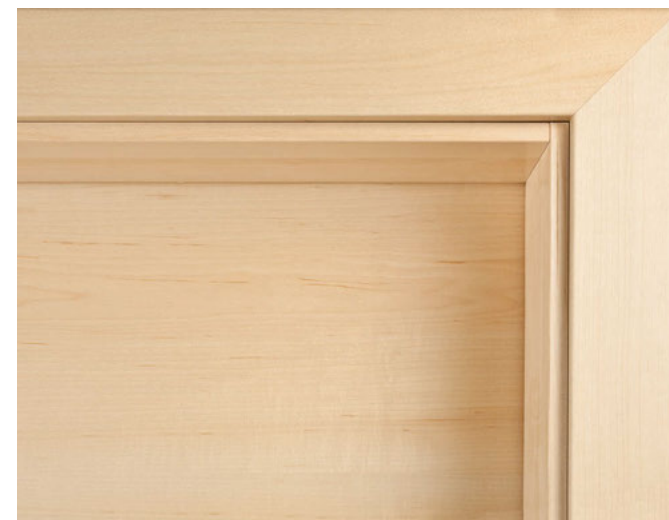

FURNIERTE TÜREN

Stabile Massivkante an allen Türblättern

Bei Türen unter Stärke 62mm wird die Massivkante (Anleimer) verzahnt auf den Rohling angeleimt und dann überfurniert, so sieht man nicht die konstruktive Innenlage des Türblattes

Bei Türen ab Stärke 62mm gibt es die Variante mit Überschlaganleimer in Deckschichtholz (K2A, K3A, K6A, K7A) oder mit Einleimer in Eiche (K4E, K5E, K8E, K9E)

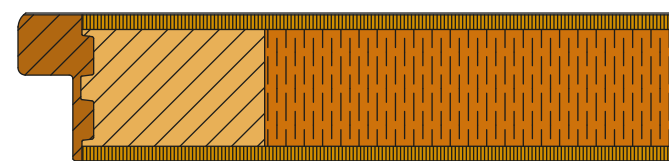

Anleimer in Deckschichtholz oder Farbgenau abgestimmt

Keine Anleimer aus Tropenholz

Furnier auftragsweise aus einem Stamm, Türblatt und Futterstockteile generell, Verkleidungen auf Wunsch.

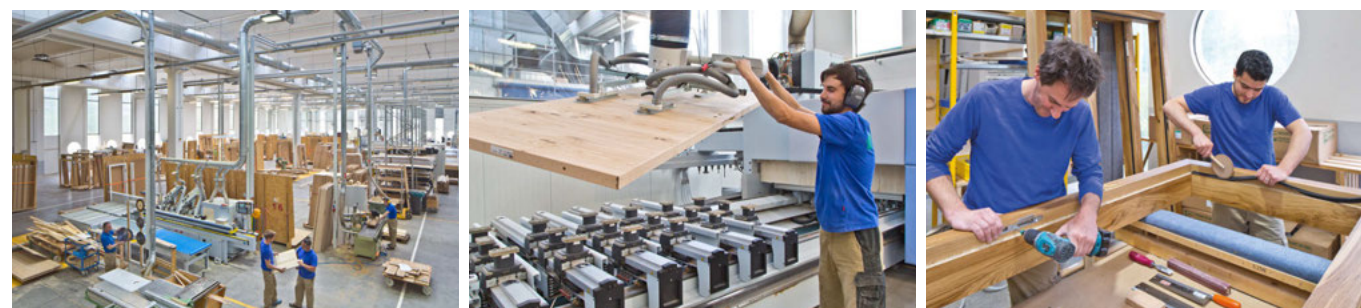

MASSIVE RAHMENTÜREN

Türblätter mit 60mm langen Zapfen verbunden – nicht mit Dübeln.

Verkleidungen Fichte astrein, vollmassiv – schön und stabil.

Dreischicht verleimte Füllungsplatten und Stockplatten gegen Schwund.



FEUER- UND RAUCHSCHUTZTÜREN

Fertig zertifizierte Feuer- und Rauchschutztüren, geprüft nach Europäischer Norm. Nationale Zulassung für Österreich, Deutschland und die Schweiz.

geprüfte und zertifizierte Feuerschutzelemente werden mit Einbauanleitung geliefert – keine Mehrkosten für eigene Überwachung, kein Risikoplatzen gegen Schwund.



SCHALLSCHUTZTÜREN

Geprüfte und zertifizierte Schallschutzelemente.

Standardtürblatt mit Röhrenspanplatte auf 32 dB Schallschutz geprüft (Elementwert im Labor).

Schallschutztüren, Wohnungseingangstüren auf 43 dB Schallschutz geprüft (Elementwert im Labor).



EINBRUCHHEMMUNG

Geprüfte und zertifizierte Elemente nach Widerstandsklasse 3.

Türblatt K8T

Element erfüllt die Anforderungen der EN 1627.



SERIE NATURA MASSIV

100% ökologisch

komplett aus massivem Vollholz

formaldehydfrei verleimt (PVA Leim = Weißleim)

4 mm Deckschicht

Öberflächen mit natürlichen Inhaltsstoffen



NACHHALTIGKEIT



UNSER BEKENNTNIS ZUR NACHHALTIGKEIT UND REGIONALITÄT.

Wir lieben Holz! Und deshalb ist es uns ein großes Anliegen, diesen wunderbaren natürlichen und nachwachsenden Rohstoff mit Liebe und Respekt, aber auch im Bewusstsein einer großen Verantwortung unserer Umwelt gegenüber zu behandeln. Wir haben uns selbst die Verpflichtung zur Nachhaltigkeit auferlegt und verwenden daher nur Hölzer, die zu 100% aus nachweislich nachhaltiger Waldbewirtschaftung stammen.

Der Großteil der verarbeiteten Hölzer kommt aus Zentraleuropa. Die Kanadische Ahorn (Maple) ist eines der wenigen Hölzer, das wir aus Nordamerika beziehen. So wie bei uns in Zentraleuropa ist die Waldbewirtschaftung dort genauso nachhaltig.

Unsere Beschläge, auch die Schrauben, sind durchweg Markenbeschläge, die in Österreich, Deutschland, Italien oder der Schweiz produziert werden.

ÜBERSICHTTÜRENMODELLE



Türmodell	Türprofil	Holzart/Struktur	Oberfläche	Serie	Seite
Alba		Deckend lackiert, Stock: Alteiche	RAL 9010	Urban	026
Alba		Deckend lackiert	RAL 9010	Urban	034 unten links
Alba		Deckend lackiert, Stock: Eiche Ast	RAL 9010	Urban	034 oben links
Alba Duo	Canus	Deckend lackiert	RAL 9010	Urban	033 unten rechts
Alba Elix	VenaD	Deckend lackiert	RAL 9010	Urban	033 oben rechts
Alba GM		Deckend lackiert	RAL 9010	Urban	035 oben links
Alba GR		Deckend lackiert	RAL 9010	Urban	035 oben rechts
Alba Lira	VenaD	Deckend lackiert	RAL 9010	Urban	032
Alba Procella	FellaD	Deckend lackiert	RAL 9010	Urban	033 oben links
Alba Versus	Lamina	Deckend lackiert	RAL 9010	Urban	033 unten links
Ardus		Altholz (Fichte Ast), gebürstet	Wasserlack „Natureffekt“ G5	Rustikal glatt	080
Arzl	K1	Fichte Ast, gebürstet	Wasserlack „Natureffekt“ G5	Rustikale Türen	086 links
Basel	K1	Fichte Astrein, gebürstet	Wasserlack „Natureffekt“ G5	Rustikale Türen	087 unten links
Berlin	S2	Deckend lackiert	RAL 9010	Klassik	069 rechts
Berlin G2	S2	Deckend lackiert	RAL 9010	Klassik	075 unten rechts
Bern	K1	Fichte Ast, gebürstet	C105 gebeizt und lackiert	Rustikale Türen	087 oben links
Bini		Esche	Hartwachsöl 025, weiß	Home	061 rechts
Brixen	E1	Altholz (Fichte Ast), gebürstet	Hartwachsöl 026, naturmatt	Rustikale Türen	085
Cava	Brettfuge	Altholz (Fichte Ast), gebürstet	Wasserlack „Natureffekt“ G5	Rustikal glatt	081 links
Crena	Stoßfuge	Eiche Ast	Hartwachsöl 026, naturmatt	Sonstige	057 unten links
Dresden	S3	Deckend lackiert	RAL 1015 (Hellelfenbein)	Klassik	072 unten rechts
Dresden	S3	Deckend lackiert	RAL 9010	Klassik	068
Dresden	SF1	Deckend lackiert	RAL 9010	Klassik	072 oben rechts
Dresden G1	S3	Deckend lackiert	RAL 9010	Klassik	075 oben rechts
Dresden G4	S3	Deckend lackiert	RAL 9010	Klassik	075 unten links
Ferus slim		Lärche Astrein	Hartwachsöl 027, natur	Life	048 rechts
Forma		Eiche	Wasserlack „Natureffekt“ G5	Home	057 oben links
Ganzglas Alti		Satinato Plus, Stock: Deckend lackiert		Ganzglas	093 unten links
Ganzglas Arni		Satinato Plus, Stock: Deckend lackiert		Ganzglas	092
Ganzglas Arni		Satinato Plus, Stock: Eiche Ast		Ganzglas	021 rechts
Ganzglas Arni		Satinato Plus, Stock: Eiche Ast		Ganzglas	050 unten rechts
Ganzglas Brivio		Satinato Plus, Stock: Deckend lackiert		Ganzglas	096
Ganzglas Ischia		Satinato Plus, Stock: Deckend lackiert		Ganzglas	093 unten rechts
Ganzglas Ischia		Satinato Plus, Stock: Maple (Kan. Ahorn)		Ganzglas	063 unten rechts
Ganzglas Kundendesign		Klarglas, Stock: Deckend lackiert		Ganzglas	099 links
Ganzglas Kundendesign		Klarglas, Stock: Deckend lackiert		Ganzglas	099 rechts
Ganzglas Laro		Satinato Plus, Stock: Deckend lackiert		Ganzglas	097 oben links
Ganzglas Lavita		Satinato Plus, Stock: Deckend lackiert		Ganzglas	097 oben rechts
Ganzglas Lira	Rillenschliff	Satinato Plus, Stock: Deckend lackiert		Ganzglas	035 unten rechts
Ganzglas Nepi		Klarglas, Stock: Deckend lackiert		Ganzglas	097 unten links
Ganzglas Nepi		Klarglas, Stock: (Kanadischer Ahorn)		Ganzglas	063 unten links
Ganzglas Selva		Satinato Plus, Stock:		Ganzglas	093 oben rechts
Ganzglas Vari		Satinato Plus, Stock: Deckend lackiert		Ganzglas	097 unten rechts
Ganzglas Vissio		Klarglas, Stock: Deckend lackiert		Ganzglas	035 unten links
Ganzglas Vissio		Klarglas, Stock: Deckend lackiert		Ganzglas	093 oben links
Graz G8	S4	Deckend lackiert	RAL 9010	Klassik	075 oben links
Hela		Eiche	Hartwachsöl 026, naturmatt	Home	057 unten rechts
Hela GR 4		Eiche Ast, gebürstet	Hartwachsöl 026, naturmatt	Sonstige	050 oben rechts
Igls	R2	Fichte Ast, gebürstet	C105 gebeizt und lackiert	Rustikale Türen	087 unten rechts
Ignis		Maple (Kanadischer Ahorn)	Wasserlack „Natureffekt“ G5	Home	060 links
Ignis G		Maple (Kanadischer Ahorn)	Wasserlack „Natureffekt“ G5	Home	063 oben links
Ina	Vena	Maple (Kanadischer Ahorn)	Wasserlack „Natureffekt“ G5	Home	061 links
Kreuth	K2	Fichte Ast, gebürstet	C105 gebeizt und lackiert	Rustikale Türen	086 rechts
Lacus		Eiche Ast, gebürstet	Hartwachsöl 025, weiß	Natura Massiv	015 rechts
Lacus		Fichte Ast, gebürstet	Hartwachsöl 025, weiß	Natura Massiv	020 links
Lacus	Brettfuge	Altholz (Fichte Ast), gebürstet	Hartwachsöl 026, naturmatt	Sonstige	084
Lacus	Brettfuge	Eiche Ast markant, gebürstet	Hartwachsöl 025, weiß	Natura Massiv	018 rechts
Lacus	Brettfuge	Eiche Ast, gebürstet	Hartwachsöl 026, naturmatt	Natura Massiv	014
Lacus G	Brettfuge	Eiche Ast markant, gebürstet	Hartwachsöl 026, naturmatt	Natura Massiv	021 links
Leipzig	S2	Deckend lackiert	RAL 9010	Klassik	072 unten links
Level		Eiche	Wasserlack „Natureffekt“ G5	Life	046 rechts
Licht H		Maple (Kanadischer Ahorn)	Wasserlack „Natureffekt“ G5	Home	063 oben rechts
Lina	Brettfuge	Eiche Ast markant, gebürstet	Wasserlack „Natureffekt“ G5	Life	044 rechts
Lina	Brettfuge	Eiche Ast, gebürstet	Hartwachsöl 025, weiß	Life	041 oben rechts
Nizza	Canus	Eiche	Wasserlack „Natureffekt“ G5	Home	056
Rotholz	Brettfuge	Altholz (Fichte Ast), gebürstet	Wasserlack „Natureffekt“ G5	Rustikal glatt	081 rechts
Saeva		Alteiche, gebürstet	Wasserlack „Natureffekt“ G5	Life	045 links
Saeva		Amerikanische Nuss	Hartwachsöl 028m, natur	Life	049 rechts
Saeva		Eiche Ast markant, gebürstet	Wasserlack „Natureffekt“ G5	Life	044 links
Saeva		Eiche Ast, gebürstet	Hartwachsöl 026, naturmatt	Life	040
Saeva		Eiche Ast, gebürstet, Stock: Deckend lackiert	Hartwachsöl 026, naturmatt	Life	034 oben rechts
Saeva		Eiche Ast, gebürstet	Hartwachsöl 027, natur	Life	041 unten rechts
Saeva		Eiche Ast, gebürstet	Wasserlack „Natureffekt“ G5	Life	041 unten links
Saeva Color		Eiche Ast markant, gebürstet	Farbe blue-grey (C903+)	Life	031 oben links
Saeva Color		Eiche Ast markant, gebürstet	Farbe braun (C902+)	Life	031 unten links
Saeva Color		Eiche Ast markant, gebürstet	Farbe Mocca (C901+)	Life	031 oben rechts
Saeva Color		Eiche Ast markant, gebürstet	Farbe rosso (C904+)	Life	031 unten rechts
Saeva Color		Eiche Ast, gebürstet	Farbe Kreide (C905+)	Life	041 oben links
Saeva Color		Eiche sägerau, sägerau (rough cut)	Farbe Mocca (C901+)	Urban	030
Saeva Color		Esche Porenstruktur	RAL 7043 (Verkehrsgrau B)	Urban	027 rechts
Saeva Color		Esche Porenstruktur	RAL 9010	Urban	027 links
Saeva G		Eiche Ast, gebürstet	Hartwachsöl 026, naturmatt	Life	050 unten links
Saeva GR		Eiche Ast, gebürstet	Hartwachsöl 026, naturmatt	Life	050 oben links
Saeva Lira	Vena	Eiche, gebürstet	Farbe Kreide (C905+)	Life	057 oben rechts
Saeva slim		Amerikanische Nuss	Hartwachsöl 028m, natur	Life	049 links
Saeva slim		Eiche	Wasserlack „Natureffekt“ G5	Life	046 links
Saeva slim		Lärche Astrein	Hartwachsöl 027, natur	Life	048 links
Solito		Maple (Kanadischer Ahorn)	Wasserlack „Natureffekt“ G5	Home	060 rechts
Taurus	Brettfuge	Eiche Ast markant, gebürstet	Hartwachsöl 025, weiß	Natura Massiv	018 links
Taurus	Brettfuge	Eiche Ast, gebürstet	Hartwachsöl 026, naturmatt	Natura Massiv	015 links
Taurus	Brettfuge	Fichte Ast, gebürstet	Hartwachsöl 026, naturmatt	Natura Massiv	020 rechts
Völs G8	K1	Fichte Ast, gebürstet	C105 gebeizt und lackiert	Rustikale Türen	087 oben rechts
Weimar	S3	Deckend lackiert	RAL 9010	Klassik	072 oben links
Wien	S4	Deckend lackiert	RAL 9010	Klassik	069 links

Holz ist ein Naturprodukt, wodurch Unterschiede in Struktur und Farbe zulässig sind.

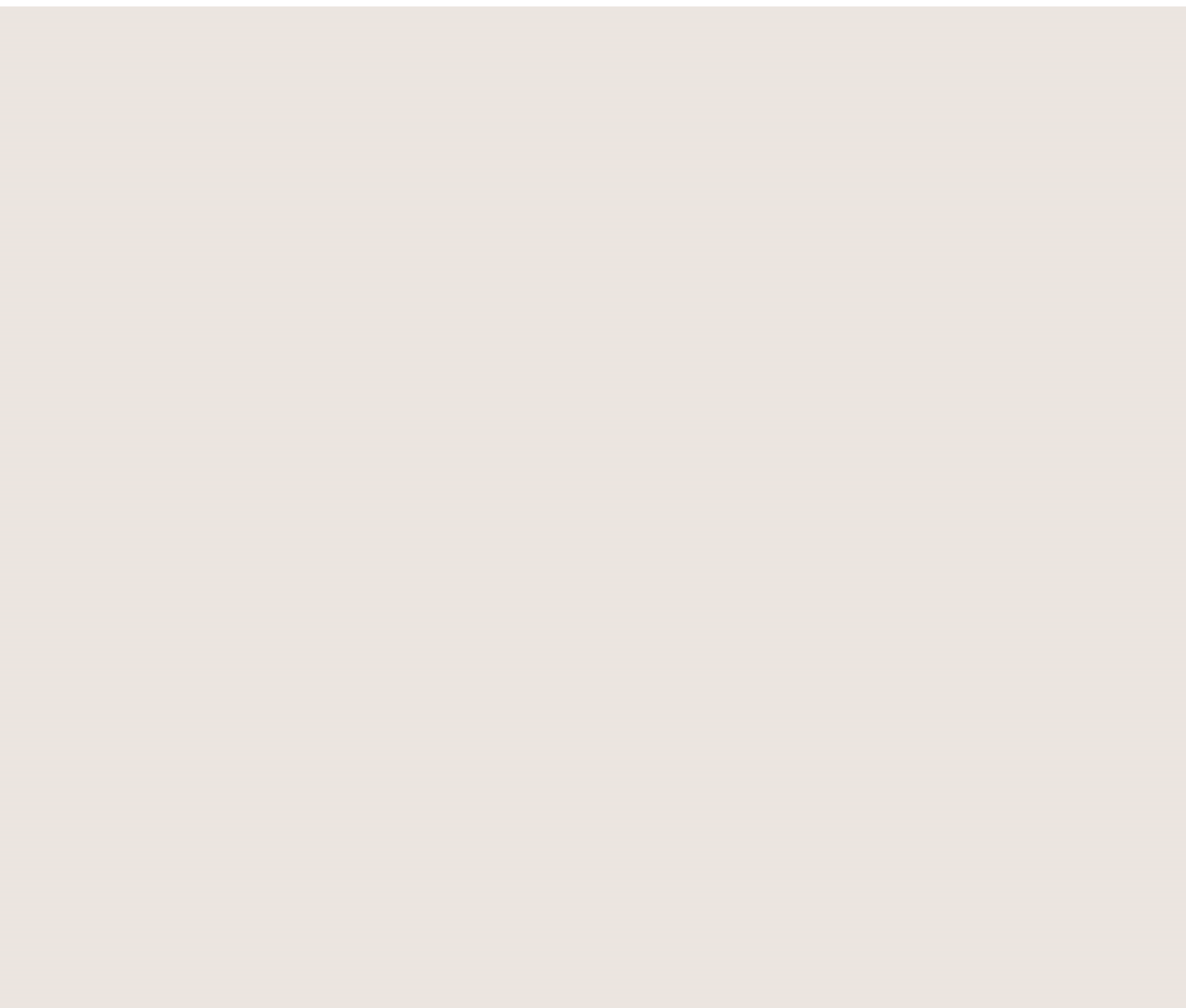

KOCH TÜR EN G M B H

A-6150 Steinach a. Brenner, Erlach 165
Tel. +43 5272-21021, Fax +43 5272-21021-20
Email: info@kochtueren.at • www.kochtueren.at